

МИНИСТЕРСТВО НАУКИ И ВЫСШЕГО ОБРАЗОВАНИЯ РОССИЙСКОЙ
ФЕДЕРАЦИИ ФЕДЕРАЛЬНОЕ ГОСУДАРСТВЕННОЕ БЮДЖЕТНОЕ
ОБРАЗОВАТЕЛЬНОЕ УЧРЕЖДЕНИЕ ВЫСШЕГО ОБРАЗОВАНИЯ
«НИЖЕГОРОДСКИЙ ГОСУДАРСТВЕННЫЙ ЛИНГВИСТИЧЕСКИЙ
УНИВЕРСИТЕТ им. Н.А. ДОБРОЛЮБОВА»

На правах рукописи

Стародубов Станислав Витальевич

**КОММУНИКАТИВНАЯ СИТУАЦИЯ СУДЕБНОГО ПЕРЕВОДА:
СОБСТВЕННО ЛИНГВИСТИЧЕСКИЕ И ПРАГМАТИЧЕСКИЕ
АСПЕКТЫ**

Специальность 5.9.8 – Теоретическая, прикладная и сравнительно-
сопоставительная лингвистика (филологические науки)

Диссертация

на соискание учёной степени кандидата филологических наук

Научный руководитель:

доктор филологических наук, доцент

Сдобников Вадим Витальевич

Нижний Новгород 2024

СОДЕРЖАНИЕ

| | |
|---|------------|
| Введение | 3 |
| ГЛАВА I. СИТУАЦИЯ СУДЕБНОГО ПЕРЕВОДА КАК ОСОБЫЙ ВИД КОММУНИКАТИВНОЙ СИТУАЦИИ | 11 |
| 1.1. Определение понятия «судебный перевод» | 11 |
| 1.2. История судебного перевода в России и за рубежом | 21 |
| 1.3. Организационные основы судебного перевода | 33 |
| 1.4. Правовой статус судебного переводчика | 36 |
| 1.5. Требования к деятельности судебного переводчика | 38 |
| 1.6. Судебный перевод как разновидность социального перевода | 43 |
| 1.7. Специфика коммуникативной ситуации судебного перевода | 47 |
| Выводы по главе 1 | 55 |
| ГЛАВА II. СТРАТЕГИИ И ТАКТИКИ СУДЕБНОГО ПЕРЕВОДА | 57 |
| 2.1. Определение понятия «стратегия перевода» | 57 |
| 2.2. Определение понятия «тактика перевода» | 75 |
| 2.3. Способы реализации стратегий и тактик судебного перевода | 83 |
| Выводы по главе 2 | 107 |
| ГЛАВА III. ЛИНГВИСТИЧЕСКИЕ И ПРАГМАТИЧЕСКИЕ АСПЕКТЫ СУДЕБНОГО ПЕРЕВОДА | 111 |
| 3.1. Прагматические и лингвистические аспекты перевода | 111 |
| 3.2. Влияние прагматических факторов на ход и результат судебного перевода | 122 |
| Выводы по главе 3 | 139 |
| ЗАКЛЮЧЕНИЕ | 142 |
| Список литературы | 147 |

Введение

Настоящее диссертационное исследование посвящено изучению особенностей коммуникативной ситуации судебного перевода. Анализ основных параметров коммуникативной ситуации судебного перевода начинается с рассмотрения существующих определений судебного переводчика, истории судебного перевода в Российской Федерации и других странах, правового статуса переводчика, принимающего участие в судебном процессе, а также организационных основах судебного перевода. Специфика коммуникативной ситуации судебного перевода предполагает определенный набор стратегий и тактик, к которым прибегает переводчик в ходе осуществления переводческой деятельности в условиях судебного заседания. Кроме того, учитываются определенные прагматические и лингвистические факторы, оказывающие непосредственное влияние на ход и результат переводческого процесса.

Актуальность настоящего диссертационного исследования определяется насущной потребностью в определении принципов и особенностей участия устного переводчика в судебном процессе, основных подходов к осуществлению судебного перевода, задач, решаемых переводчиком в рамках судебного процесса, статуса судебного переводчика, а также необходимостью анализа специфики коммуникативной ситуации судебного перевода. Применительно к Российской Федерации необходимо уточнить, что значимость услуг судебного перевода значительным образом возросла после распада Советского Союза и последующего ощутимого расширения миграционных потоков. Мигранты прибывают в Российскую Федерацию в том числе и с территорий стран бывшего Советского Союза, они нередко выступают в качестве фигурантов уголовных и административных дел. Государство (Российская Федерация) отреагировало на вышеописанные тенденции соответствующим образом: в СССР право на предоставление переводчика было ограничено, но в Российской Федерации Уголовно-процессуальный кодекс, Кодекс об административных

правонарушениях, Арбитражно-процессуальный кодекс содержат статьи, посвященные переводчику и порядку его участия в судебном процессе. Тем не менее, существующие нормативные акты не определяют четко задачи переводчика, требования к нему, а существующая переводоведческая литература не содержит определения специфики деятельности судебного переводчика. Сами определения переводчика, которые содержатся в упомянутых нормативных актах, также вызывают ряд вопросов, поскольку включают в себя двусмысленные положения и не определяют фигуру переводчика исчерпывающим образом.

Впервые ситуации судебного перевода рассмотрены с позиции коммуникативно-функционального подхода к переводу. Данная тема имеет весьма слабое обоснование в юридической литературе и практически не рассматривалась в переводоведении, несмотря на сугубую потребность в решении проблемы определения статуса устного переводчика в ходе судебного разбирательства в связи с расширением миграционных процессов в России и во всем мире.

Степень разработанности проблемы. Отечественные и зарубежные исследователи рассматривали различные вопросы, прямо или косвенно относящиеся к теме судебного перевода (Вальтер Х., Винников А.В., Головинская Е.П., Зеленский В.Д., Швец С.Д., Ишмухаметов Я.М., Ларин А.А., Обидина Л.Б., Сдобников В.В., Саврасова С., Готье Ана Мишель, Макович Г.В. и др.). Зарубежные авторы рассматривали проблемы осуществления буквального и трансформированного перевода, подходов к осуществлению переводческой деятельности, моделей судебного перевода, а также прагматических особенностей судебно-переводческой деятельности: Berk-Seligson, S., Biernacka, A., Gonzalez, R., Vasquez, V., Mikkelsen, H., Hale, S., Jimenez R., Ballesteros-Lintao R., Lebesse, S., Martonova, K., Nartowska, K., Wadensjö С. и др. Между тем, вышеперечисленные авторы практически не рассматривали специфику коммуникативной ситуации судебного перевода, не анализировали этот вопрос с позиции коммуникативно-функционального

подхода к переводу, а также не представили выработанных стратегий и тактик осуществления судебного перевода в рамках судебного заседания. Таким образом, недостаточная научная разработанность данной проблемы определили тему, объект, предмет, цели и задачи исследования.

Научная новизна исследования заключается в том, что в работе представлен комплексный анализ правовых и этических аспектов работы устного переводчика в суде применительно к практике судопроизводства в России и за рубежом, впервые описаны особенности коммуникативной ситуации судебного перевода, впервые предложены стратегии и тактики судебно-переводческой деятельности, рассмотрено влияние собственно лингвистических и прагматических факторов на ход и результат судебного перевода. Необходимо отметить, что ситуация судебного перевода обладает рядом характерных особенностей, которые отличают её от прочих ситуаций перевода. К числу этих особенностей следует отнести особый вид дискурса, биполярный характер коммуникации, осуществляемой по оси «конфронтация-сотрудничество», расширительный перевод в сторону иноязычного коммуниканта и сжатый в сторону судьи, необходимость формирования единой предметной действительности в сознании коммуникантов, особый статус судебного переводчика. Перечисленные особенности ситуации судебного перевода позволяют говорить о том, что переводчик, учитывая эти особенности, использует определенные тактики и стратегии, которые применимы исключительно к ситуации судебного перевода. В частности, мы установили, что переводчик применяет стратегию амбивалентного перевода, которая позволяет учитывать интересы разных сторон судебного заседания. Прагматические и лингвистические аспекты оказывают на ход и результат переводческого процесса не меньшее влияние, чем определенные формальные характеристики и законодательные положения, регулирующие деятельность судебных переводчиков.

Теоретическая значимость исследования состоит в том, что его результаты могут быть использованы для уточнения сущности, задач и

особенностей судебного перевода как вида переводческой деятельности, дальнейшего уточнения положений такой переводоведческой парадигмы, как коммуникативно-функциональный подход к изучению и осуществлению перевода. Исследование вносит вклад в изучение экстралингвистических факторов, влияющих на процесс и результат переводческой деятельности, в частности, не только национально-культурных аспектов перевода, но и правовых.

Практическая значимость исследования заключается в конкретных рекомендациях по осуществлению перевода в судебных инстанциях и правоохранительных органах России, учитывающих необходимость использования специфических стратегий и тактик судебного перевода, а также учета переводчиком особенностей коммуникативной ситуации судебного перевода при осуществлении судебно-переводческой деятельности. Результаты исследования могут быть использованы в процессе разработки курсов общей теории перевода и практических переводческих дисциплин (например, «Практики устного перевода»), а также при проведении курсов повышения квалификации переводчиков, претендующих на сертификацию в качестве судебных переводчиков.

Объектом исследования выступают коммуникативные ситуации судебного перевода с точки зрения коммуникативно-функционального подхода к переводу.

Предметом исследования являются собственно лингвистические и прагматические аспекты судебного перевода.

Практическая часть исследования строится на анализе судебной практики, архивов судов как российских, так и зарубежных.

Целью исследования является комплексное исследование лингвистических и прагматических аспектов участия судебного переводчика в судебном процессе, выработка стратегий, тактик и приёмов осуществления судебно-переводческой деятельности.

Для достижения данной цели были поставлены следующие **задачи**:

- определить понятие судебного перевода;
- рассмотреть историю судебного перевода в России и за рубежом;
- проанализировать организационные основы судебного перевода и установить правовой статус судебного переводчика;
- определить основные требования, предъявляемые к деятельности судебного переводчика;
- охарактеризовать специфику коммуникативной ситуации судебного перевода;
- определить понятия «стратегия перевода», «тактика перевода», а также способы реализации стратегий и тактик судебного перевода;
- проанализировать влияние собственно лингвистических и прагматических аспектов на ход и результат судебного перевода.

Согласно нашей гипотезе, эффективная деятельность судебного переводчика в ходе судебного заседания зависит от параметров коммуникативной ситуации. Эти параметры являются основой для выработки определенной стратегии судебного перевода, а также тактик, посредством которых эта стратегия осуществляется.

На защиту выносятся следующие положения:

1) Ситуация судебного перевода является одной из разновидностей перевода в социальной сфере. Судебный перевод предполагает наличие особого вида дискурса, который, в свою очередь, предопределяет совершенно особые условия осуществления судебно-переводческой деятельности: фон конфронтации, необходимость переключаться между разными предметными областями, которые неизбежно ведут к усложнению роли судебного переводчика, «традиция» проведения судебного заседания.

2) Выполнение требования беспристрастности судебного переводчика, предъявляемое в кодексах судебного перевода зарубежных стран и в рамках судебной практики Российской Федерации, часто оказывается невозможным, из чего следует, что подобные требования нуждаются в пересмотре.

3) Особенности ситуации судебного перевода уникальны и не характерны для других ситуаций перевода. Эти особенности определяют использование особых стратегий и тактик перевода. В ходе осуществления перевода на судебном заседании переводчик использует стратегию амбивалентного перевода, которая с лингвистической точки зрения заключается в балансировании между буквальным и трансформированным переводом, а с прагматической – в балансировании между интересами различных сторон судебного заседания.

4) При осуществлении перевода с целью реализации стратегии амбивалентного перевода судебный переводчик использует следующие тактики: тактика способствования условно точному переводу, тактика осуществления трансформированного перевода, тактика прагматической (культурной) адаптации, тактика симплификации, тактика компликации, тактика налаживания «сотрудничества» с судьей, тактика налаживания «сотрудничества» с подсудимым.

5) При осуществлении перевода судебный переводчик учитывает прагматические факторы. К прагматическим факторам относится принадлежность подсудимого/свидетеля к языковому меньшинству, особый фон конфронтации, господствующий в зале суда и определяющий осуществление биполярной коммуникации по оси «конфронтация-сотрудничество», наделение переводчика дополнительными «полномочиями», когда переводчик оказывается «в роли» других участников судебного процесса.

6) Собственно лингвистические факторы необходимо рассматривать с позиции теории речевых актов Дж. Остина, поскольку это дает достаточно полное представление о лингвистических аспектах, оказывающих влияние на ход и результат переводческого процесса в зале суда. Специфика коммуникативной ситуации судебного перевода заключается в частом несовпадении этих актов, что проявляется в возможном недопонимании между переводчиком и иноязычным коммуникантом, следовательно, задача

переводчика состоит в преодолении этого недопонимания с целью преодоления возможных коммуникативных неудач.

Методология и методы исследования. Специфика поставленных задач исследования определяет применение следующих методов: общенаучные методы (диалектический, логический, анализ и синтез и др.), частно-научные методы познания (формально-юридический, сравнительного правоведения и др.). Для решения переводоведческих задач использован метод сравнительно-сопоставительного анализа текстов оригиналов и переводов. В работе также применяются метод контекстуального анализа, метод сопоставительно-переводческого анализа, метод компонентного анализа, классификация материала.

В качестве методологической основы исследования использован коммуникативно-функциональный подход, представленный в работах отечественных и зарубежных исследователей, сформулировавших его основные положения или заложивших основы для его формирования и развития (О.В. Петрова, В.В. Сдобников, Р.М. Шамилов, А.Д. Швейцер, Д.Н. Шлепнев, E. Nida, Ch. Nord, K.Reiss & H. Vermeer).

В качестве **материала исследования** использованы научные работы, посвященные особенностям осуществления судебного перевода, а также транскрипты текстов судебных заседаний, анализ которых позволил определить как собственно лингвистические, так и прагматические факторы, влияющие на процесс и результат судебно-переводческой деятельности.

Степень достоверности и апробация результатов. Достоверность результатов исследования обеспечивается анализом достаточно большого количества теоретического материала, сопоставлением высказанных исследователями точек зрения на обсуждаемую проблему с позиций коммуникативно-функционального подхода к переводу, анализом практического материала, представленного в виде стенограмм судебных заседаний.

Содержание диссертации и результаты исследования были обсуждены на заседании кафедры теории и практики английского языка и перевода ФГБОУ ВО «Нижегородский государственный лингвистический университет им. Н.А. Добролюбова».

По проблеме диссертационного исследования автором были сделаны доклады на научных конференциях:

Международный форум «Лингвистика и вызовы современной парадигмы общественных отношений: междисциплинарное, межкультурное, межъязыковое взаимодействие» (Воронежский государственный университет; 28.11.2021); Международная научная конференция «Подготовка переводчиков: анализ систем и подходов в странах мира» (НГЛУ; 05.12.2021); Международная научная конференция "Подготовка переводчиков: анализ систем и подходов в странах мира" (НГЛУ, 4-5 декабря 2021); Форум молодых ученых государств-участников СНГ «Наука без границ» (ННГУ им. Н.И. Лобачевского, 1-4 ноября 2022 г.); XXVII Нижегородская сессия молодых ученых (гуманитарные науки) (17-18 ноября 2022); Всероссийская научно-практическая конференция с международным участием «Современные проблемы перевода: ПЕРЕВОДИМ РЕГИОНЫ» (Омский государственный университет им. Ф.М. Достоевского; 23-25 марта 2023 г.); Девятая международная научная конференция «Проблемы теории, практики и дидактики перевода» (НГЛУ им. Н.А. Добролюбова; 4-6 мая 2023).

Сформулированные цель и задачи, а также материал и логика его изложения определили **структуру диссертационной работы**. Настоящее исследование состоит из трех глав: в первой рассматривается ситуация судебного перевода как особый вид коммуникативной ситуации; вторая глава посвящена стратегиям и тактикам судебного перевода; в третьей главе анализируются собственно лингвистические и прагматические аспекты судебного перевода.

ГЛАВА I. СИТУАЦИЯ СУДЕБНОГО ПЕРЕВОДА КАК ОСОБЫЙ ВИД КОММУНИКАТИВНОЙ СИТУАЦИИ

1.1. Определение понятия «судебный перевод»

В настоящее время преступность приняла международный и многонациональный характер, в связи с чем в качестве участников следственных действий и судебных заседаний часто оказываются представители разных национальностей, которые не владеют русским языком. Это обстоятельство привносит дополнительные сложности в сфере судопроизводства на территории Российской Федерации.

Закон РФ «О языках народов Российской Федерации» дает возможность вести судопроизводство и делопроизводство в федеральных судах общей юрисдикции на государственном языке республики, на территории которой находится суд. Кроме того, если участники судебного процесса не владеют языком судопроизводства, то они имеют право выступать на любом избранном ими языке общения [Закон РФ «О языках народов Российской Федерации»: Электронный ресурс].

Однако сама по себе такая ситуация препятствует осуществлению подлинной коммуникации между участниками дела, поскольку они будут изъясняться на разных языках и не будут способны понять друг друга. Таким образом, возникает необходимость в привлечении для участия в судебном заседании переводчика. В соответствии с законами Российской Федерации (например, статья 18 УПК РФ) любой участник судебного разбирательства имеет право выступить с ходатайством перед судом или следователем о привлечении к участию в деле судебного переводчика.

Понятие «переводчик» по-разному трактуется в разных нормативных актах. При этом, нередко понятие «судебный перевод» ошибочно отождествляется с понятием «юридический перевод». Отличительной особенностью собственно юридического перевода следует считать его направленность на работу с документами или, выражаясь конкретнее, с текстами в области права, которые используются для обмена информацией

между людьми, говорящими на разных языках. Иными словами, судебный перевод – это более широкое понятие, которое может включать в себя юридический перевод, представляющий собой перевод юридических документов и литературы [Присяжные и судебные переводчики: в чем разница?: Электронный ресурс], а также экономический, медицинский и другие виды перевода [Вьюшкина 2023: 42].

Следующая распространенная ошибка встречается в тех случаях, когда ставится знак равенства между понятиями «судебный переводчик» и «присяжный переводчик».

В современной России не существует такого понятия, как «присяжный переводчик», хотя эта профессия существует, например, в ряде стран Западной Европы. Присяжными называют таких переводчиков, которые обладают правом подтверждать соответствие перевода оригиналу. Присяжные переводчики обязаны принести соответствующую присягу (отсюда название). Кроме того, в таких странах действуют специальные институты присяжных переводчиков – явление, некогда существовавшее в Российской империи, но упраздненное после Октябрьской революции.

Присяжные переводчики совмещают в себе функции как собственно переводчика, так и нотариуса. Для того чтобы заверить перевод, они ставят свою собственную печать, которая, в свою очередь, подтверждает, что переводчик несет полную ответственность за полноту, качество и достоверность выполненного им перевода, тогда как в России подпись переводчика заверяется нотариусом. Следует добавить, что в странах Европы существует страхование профессиональной ответственности переводчиков, так как созданные ими документы могут использоваться в качестве доказательств в суде, а это означает, что цена ошибки переводчика может быть высокой [Присяжный перевод: что это такое и зачем он нужен: Электронный ресурс].

Кроме того, в штате сотрудников посольств или консульств некоторых стран (например, Италии, Испании) есть такое лицо, как аккредитованный

переводчик. Называется он так потому, что обладает соответствующей аккредитацией при посольстве. Роль аккредитованного переводчика заключается в том, что он представляет посольство иностранного государства, поэтому он обязан выполнять перевод документов согласно всем требованиям и стандартам данного посольства. К важнейшим особенностям деятельности аккредитованных переводчиков следует отнести следующие:

- аккредитованный переводчик уполномочен быть представителем одной страны в другой;
- должен пройти аккредитацию при посольстве;
- обладает необходимыми знаниями для осуществления перевода;
- имеет соответствующий документ об образовании;
- соответствует всем требованиям данного конкретного посольства [В чем разница между аккредитованным переводчиком и присяжным? И какой нужен Вам: Электронный ресурс].

Существуют также связанные с посольством присяжные переводчики. Присяжный переводчик обладает лицензией (разрешением) на осуществление переводов в той стране, где посольство требует какой-либо документ. Например, чешский присяжный переводчик обладает чешским разрешением на перевод с использованием чешского языка, причем этот переводчик занесен в базу присяжных переводчиков.

Предварительно можно предположить, что понятие «судебный переводчик» предполагает работу переводчика в ходе осуществления судебного процесса. В российских нормативно-правовых актах нет таких понятий, как «судебный перевод» или «судебный переводчик», хотя переводческое сообщество России неоднократно предлагало различные варианты понятия «судебный перевод». К примеру, в Проекте положения о судебном переводчике, разработанном Союзом переводчиков России (*далее – СПР*), судебный перевод определяется следующим образом – «вид языкового посредничества между субъектами процессуальных правоотношений, не

владеющими общим языком коммуникации, при котором на языке перевода создается текст содержательно эквивалентный оригиналу» [Стародубов 2023: 24]; [Проект положения о судебном переводчике: Электронный ресурс].

Исходя из названия, судебный перевод означает коммуникативную ситуацию осуществления перевода в суде, что является ситуацией устного судоговорения. Если учесть, что понятие «судебного перевода» может включать в себя и письменный юридический перевод, то можно утверждать, что перевод осуществляется как в устной, так и в письменной формах.

Интерес представляет интерпретация понятия «переводчик» в нормативно-правовых актах российского законодательства. В статье 59 Уголовно-процессуального кодекса РФ содержится следующее определение переводчика: «Переводчик – лицо, привлекаемое к участию в уголовном судопроизводстве в случаях, предусмотренных настоящим Кодексом, свободно владеющее языком, знание которого необходимо для перевода» [Ст. 59 УПК РФ. Переводчик: Электронный ресурс].

Специалисты в области уголовного права, лингвисты и практикующие переводчики справедливо отмечают, что вышеприведенное определение изобилует неоднозначностями и спорными положениями [Зеленский, Швец 2014: 168]. Основные противоречия в данной определении можно кратко обозначить в виде следующих пунктов-вопросов:

- 1) Означает ли данное определение, что необходимо знать только один язык?
- 2) Каковы критерии (не)свободного владения языком?
- 3) Переводчику необязательно владеть базовыми либо специальными познаниями в области права?
- 4) Переводчику необязательно обладать навыками осуществления перевода?

Остановимся на каждом из перечисленных пунктов подробнее:

1) Согласно определению переводчика, представленному в ст. 59 УПК РФ, разрешается привлекать в качестве переводчика лицо, свободно владеющее языком, знание которого необходимо для перевода.

Однако основополагающие положения теории перевода гласят, что акт перевода – это всегда акт двуязычной коммуникации, что предполагает владение, по крайней мере, двумя языками, а «знание» только одного языка оказывается недостаточным для осуществления перевода и налаживания должной коммуникации между участниками судебного процесса.

2) Дознаватель или следователь должны установить, насколько хорошо лицо – т.е. потенциальный судебный переводчик – знает тот или иной язык. При этом законодатель не дает каких-либо разъяснений относительно того, что можно считать именно «свободным» владением языком или, наоборот, в каких случаях нельзя рассматривать владение языком как достаточное. Законодатель не определяет критериев, по которым можно было бы установить компетентность либо некомпетентность лица в области владения языком, не предписывает, как именно надлежит проверять уровень владения языком и т.д. В данном случае можно говорить об определенной лакуне в области российского законодательства.

3) Вышеприведенное определение не содержит каких-либо дополнительных разъяснений относительно образования лица, привлекаемого для участия в судебном процессе в качестве судебного переводчика, обладания этим лицом специальных познаний или, по крайней мере, базовых представлений о российском законодательстве, судебной и правовой системах, ряде частных и смежных с правом областей, например, о судебной медицине. Если переводчик не будет иметь определенного представления об основных положениях российского законодательства, о соответствующей терминологии, то выполняемый им в рамках судебного заседания перевод нельзя будет назвать не только эквивалентным, но и адекватным, качественным.

4) В данном определении происходит отождествление таких категорий, как «владение языком» и «владение навыками осуществления перевода». Лицо может владеть требуемым языком в совершенстве, но без обладания навыками осуществления перевода, в особенности, если речь идет об устном последовательном и синхронном переводе, выполнение эквивалентного и адекватного перевода вряд ли будет возможным. Кроме того, требуется наличие целого ряда ключевых переводческих умений: навыки ведения переводческой скорописи, умение сохранять стиль переводимого текста или речи, подбирать терминологию и лексику, учет психолингвистических и, в целом, экстралингвистических факторов, например, контекста, культурных и языковых особенностей и т.д.

Таким образом, данное определение содержит как минимум четыре неоднозначных момента, которые, безусловно, нуждаются в дальнейшем обстоятельном прояснении со стороны законодателя.

Статья 52 Кодекса административного судопроизводства (КАС РФ) содержит следующее определение: «Переводчиком является лицо, свободно владеющее языком, на котором осуществляется административное судопроизводство, и другим языком, знание которого необходимо для перевода с одного языка на другой, либо лицо, свободно владеющее техникой общения с глухими, немыми, глухонемыми» [Статья 52 КАС РФ. Переводчик: Электронный ресурс]. Приведенное понятие переводчика из КАС РФ качественным образом отличается от такового, содержащегося в УПК РФ. В данном определении наличествует информация о том, что переводчик должен владеть не только языком одного из иноязычных участников судебного процесса, но также и языком административного судопроизводства. Иными словами, здесь законодатель требует от переводчика знания двух языков, а не одного, что, на наш взгляд, является вполне оправданным требованием. Следующий момент – это «владение техникой общения с глухими, немыми, глухонемыми», т.е. в качестве переводчика необходимо дополнительно рассматривать лицо, владеющее

навыками сурдоперевода, языком жестов. В отечественной литературе, посвященной вопросам судебного перевода, справедливо критикуются такие формулировки, как «глухие», «немые», «глухонемые», поскольку использование подобных слов идет вразрез с современными представлениями о нормах политкорректности [Обидина 2016: 558]. Нормы речевой политкорректности предписывают использование эвфемизмов для того, чтобы избежать нежелательной лексики, которая вызывает отрицательные эмоции в виде страха, стыда, отвращения и т.д. Подобные казусы отсутствуют в нормативно-правовых актах многих западноевропейских государств, поскольку западный законодатель уже давно использует нормы речевой политкорректности. Например, в параграфах 259 и 464 уголовно-процессуального законодательства Германии вместо слов «немые» и «глухие» используется более политкорректное выражение «лица с патологиями слуха и речи» [Strafprozessordnung. Gerichtsverfassungsgesetz, Nebengesetzeundergänzende Bestimmungen 2013].

Статья 57 Арбитражно-процессуального кодекса РФ гласит: «Переводчиком является лицо, которое свободно владеет языком, знание которого необходимо для перевода в процессе осуществления судопроизводства, и привлечено арбитражным судом к участию в арбитражном процессе в случаях и в порядке, которые предусмотрены настоящим Кодексом» [АПК РФ Статья 57. Переводчик: Электронный ресурс]. Налицо практически полная аналогия с определением переводчика в УПК РФ, которое, как мы отмечали выше, не в полной мере учитывает особенности ведения переводческой деятельности в рамках судебного процесса и производства по делу.

Многие переводоведы и специалисты в области права подвергают эти определения критике за их неоднозначность и расплывчатость. В свою очередь, эксперты предлагали свои варианты определения переводчика в уголовном и административном судопроизводстве. Рассмотрим некоторые из них.

По мнению М.А. Джафаркулиева, переводчик – это «лицо, достигшее совершеннолетия, достаточно владеющее языками и специальной терминологией, знание которых необходимо для полного точного выполнения им в рамках следственных и судебных действий перевода; не выполняющее функцию другого участника процесса по данному уголовному делу; не заинтересованное в исходе дела, принявшее на себя функции перевода и назначенное органом дознания, следователем, прокурором, судом в случаях, предусмотренных законом» [Джафаркулиев 1990 : 81].

Отраженные в данном определении характеристики правового статуса лица, привлекаемого в судебный процесс в качестве переводчика, относятся скорее в юридическому (правовому) дискурсу, в рамках которого переводчик осуществляет свою деятельность. Правовые аспекты деятельности переводчика в рамках судебных заседаний будут подвергнуты анализу в пункте 1.4. настоящей работы. Несомненным достоинством определения М.А. Джафаркулиева можно считать упоминание о языках, необходимых для выполнения перевода, требование о владении переводчиком специальной терминологией. К недостаткам следует отнести отсутствие критериев «достаточного владения языками», а также разграничения владения языками и обладания навыками перевода.

С точки зрения О.Ю. Кузнецова, переводчик – это «лицо, лично не заинтересованное в исходе дела, привлекаемое к участию в судопроизводстве в случаях, предусмотренных УПК РФ, свободно владеющее языком судопроизводства и языком, знание которого необходимо для перевода, осуществляемого им исходя из назначения уголовного судопроизводства» [Кузнецов 2006: 64.]. Согласно вышеприведенному определению, необходимо владеть двумя языками (язык одного или нескольких иноязычных участников судебного процесса + язык судопроизводства). Тем не менее в этом определении не содержится сведений относительно того, насколько свободно лицо должно владеть требуемыми языками, поскольку «свободное владение» равно как и «несвободное владение» - это в известной

степени неоднозначные понятия, которые обладают оценочно-субъективным характером, не вносят какой-либо ясности относительно конкретных критериев, которые бы позволили установить, насколько то или иное лицо владеет требуемым языком. Кроме того, нет разграничения между владением языками и способностью осуществлять перевод (разных видов) с одного языка на другой и наоборот, нет требования о том, что переводчик должен обладать определенными познаниями в юриспруденции.

Я.М. Ишмухаметов сформулировал следующее определение переводчика, привлекаемого для участия в судопроизводстве: «переводчик – это лицо, незаинтересованное в исходе дела, знающее язык, необходимый для перевода, свободно владеет устной и письменной речью либо навыками сурдоперевода, привлекается на любой стадии уголовного судопроизводства для обеспечения гарантии лица пользоваться родным языком, либо языком, которым оно владеет» [Ишмухаметов 2006: 80.]. Не вполне понятно, на наш взгляд, требование о том, что переводчик должен свободно владеть устной и письменной речью. Возможны два варианта: либо автор определения таким образом мысленно продолжает требование о знании языка, т.е. переводчик должен не только знать язык, но и уметь грамотно выражаться на нем в устной речи и быть способным к написанию корректных с точки зрения норм данного языка текстов. Второй вариант: автор, интуитивно осознавая, что требование о знании языка является, скорее всего, недостаточным, предпринял попытку несколько расширить это требование за счет включения дополнительных навыков, которыми должно обладать лицо, претендующее на то, чтобы принимать участие в производстве по делу в качестве судебного переводчика. Вполне возможно, что здесь есть некий намек на т.н. специальную компетенцию переводчика, в соответствии с которой переводчик должен владеть не только языком, но также и навыками осуществления перевода разных видов и в разных направлениях, однако эксплицитно эта мысль (если, конечно, она действительно имела место) так и не была отражена в данном определении. Дополнительно можно отметить,

что это определение предписывает переводчику знать только один язык, не содержит информации о том, насколько хорошо переводчик должен знать этот язык (и по каким критериям это можно проверить), должен ли он владеть специальными познаниями в области права и юриспруденции и, как это часто встречается, нет указания на переводческую компетенцию или навыки перевода.

Неоспоримым достоинством определения С.В. Швеца и В.Д. Зеленского следует считать отдельно выделенное положение о необходимости владеть навыками перевода [Зеленский, Швец 2014: 169], что, в сущности, является неотъемлемой переводческой компетенцией, без которой качественное осуществление перевода будет вряд ли возможным.

Проведенный анализ представленных выше определений переводчика предполагает, что, вероятно, имеет смысл выносить конкретные требования к переводчику не в само определение, а в рамках отдельно обозначенных требований к переводчику. Данное предположение выглядит логичным, поскольку определение переводчика должно кратко отражать базовые требования к переводчику, в то время как дополнительные требования (например, познания в области юриспруденции и права) следует обозначать в отдельном порядке. Подобным образом поступили, например, представители упомянутого в данной работе СПР в Проекте Положения о судебном переводчике, отразив положения о владении навыками перевода и знаниями об основах законодательства в отдельном требовании о сдаче специального квалификационного экзамена на получение удостоверения судебного переводчика.

Теперь рассмотрим ряд определений, которые встречаются в зарубежных источниках. Как таковые определения судебного переводчика (в оригиналах можно увидеть схожие понятия – court interpreter, courtroom interpreter, legal interpreter) встречаются нечасто. К примеру, на сайте американской юридической компании «FindLaw» представлено следующее определение судебного переводчика: «Судебный переводчик – участник

судебного процесса, осуществляющий устный перевод сказанного свидетелем либо другой стороной в ходе судебного заседания с английского языка на какой-либо другой и наоборот» (перевод мой. – С.С.) [FindLaw Legal Dictionary. Court Interpreter: Электронный ресурс].

Судебный совет Калифорнии (Judicial Council of California) подготовил специальный законопроект о судебном переводчике (оригинальное название – Model Court Interpreter Act). Там, однако, нет определения термина «судебный переводчик», зато есть понятие «сертифицированного переводчика» - это лицо, владеющее навыками устного последовательного, синхронного перевода, а также перевода с листа с английского языка на язык участника процесса, не владеющего английским, и наоборот» (перевод мой – С.С.) [Judicial Council of California – Knowledge, Skills and Abilities Essential for Court Interpretation: Электронный ресурс].

Гораздо чаще удается найти не просто определения переводчиков, а сразу комплексное описание того, что требуется от судебных переводчиков, каковы их функции, права и обязанности, каков их статус в ходе судебного процесса и т.д. В Соединенных Штатах, в частности, требования, предъявляемые к судебным переводчикам, различаются от штата к штату. В штате Мэриленд переводчики проходят одну программу подготовки и отбор проводится там по одним требованиям, тогда как в Неваде – несколько иные требования [How to become a Court Interpreter in Maryland: Электронный ресурс; How to become an Interpreter for Nevada Courts: Электронный ресурс]. Впрочем, вопрос о требованиях к устному переводчику, равно как и к статусу одного в судебном процессе, мы рассмотрим чуть позднее. Сначала обратимся к рассмотрению истории судебного перевода в России и в ряде зарубежных стран.

1.2. История судебного перевода в России и за рубежом

В целом, историю судебного перевода в России целесообразно условно разделить на два больших периода: дореволюционный и советский. Логично предположить, что практика привлечения переводчиков для участия в судах

началась еще в годы существования Киевской Руси. Кроме того, следует отметить, что в дореволюционные времена использовались два разных наименования – «переводчик» и «толмач». Изначально широко употребляемым словом было именно последнее, которое, согласно Толковому словарю русского языка С.И. Ожегова и Н.Ю. Шведовой, означало «переводчика во время беседы, переговоров», т.е., по сути, переводчика, который специализировался на устном последовательном переводе [Ожегов С.И., Шведова Н.Ю. 1997 : 801.]. Термин «толмач» часто упоминался в посольских приказах феодальной Руси в XV-XVI веках.

Определенную долю ясности в вопросы терминологии внес Владимир Иванович Даль. По его определению, переводчик – это тот, «кто переводит что на другой язык; словесный переводчик, толмач; письменный, при посольствах, драгоман» [Даль 1956 : 41.]. В.И. Даль поясняет, что «толмач» – это устный или словесный переводчик, тогда как «драгоман» занимался переводами восточных языков при послах и консулах.

Первые упоминания о Посольском приказе датируются 1549 годом. Считаем необходимым отдельно подчеркнуть тот факт, что помимо собственно дипломатических дел, Посольский приказ специализировался и на юридических, которые касались торговли. Например, в жалованных грамотах иностранным купцам прямо говорилось о том, что они наделялись привилегией судиться с русскими подданными через Посольский приказ [О посольском приказе. Справка МИД РФ: Электронный ресурс]. Очевидно, что в подобных случаях участие переводчика было неизбежным.

Из истории Киевской Руси известно, что для получения строго формальных доказательств в рамках обвинительного процесса использовались так называемые послухи и видоки. В зависимости от типа совершенного преступления предписывалось привлекать конкретное количество послухов (людей, свидетельствующих по слуху), к примеру, в делах об убийстве необходимо было привлечь семь послухов, а в делах о личных оскорблениях – два [Чельцов-Бebutov 1995: 642]. Например, статья

18 Пространной (Русской) правды гласит: «Если кого будут обвинять в убийстве, не имея прямых улик, тот должен представить семь свидетелей, чтобы отвести от себя обвинение; если же ответчик будет варяг или другой иноземец, то достаточно двух свидетелей» [Русская правда. Пространная редакция: Электронный ресурс]. Если послух «не договорит» или «переговорит», тогда послушество его теряло всякое значение для суда.

В Соборном уложении 1649 года акцентировалось внимание на письменной фиксации доказательств. Происходить это должно было следующим образом: одновременно с ведением допроса вызванных в суд лиц, подьячие фиксировали речь участников судебного процесса на бумаге (без «приписки и скобления»), а затем дьяк проверял правильность записей и заверял своей рукой. Практиковались очные ставки изветчика со свидетелями, очная ставка изветчика с обвиняемым.

Очевидно, что в ситуациях, когда показания давали чужеземцы, которые не говорили на русском языке, либо глухонемые, требовалось обязательное участие толмача (переводчика).

В ходе петровских реформ первой четверти XVIII века государственный аппарат подвергся существенным преобразованиям. Царь не обошел стороной и Посольский приказ: в 1720 году он был упразднен, а вместо него была создана Канцелярия по иностранным делам. В том же году был принят документ под названием Генеральный регламент или Устав (от 28 февраля 1720 года). Примечателен этот документ не только тем, что там впервые упоминается переводчик в официальном контексте, но также и тем, что документ содержит главу 31, которая посвящена учреждению должности переводчика. Согласно тексту главы, переводчику надлежит «из иностранного языка на русский явственно и ясно переводить, дабы оное справедливо и мнение подлинного письма в переводе согласно было» [Генеральный регламент или Устав от 28 февраля 1720 года: Электронный ресурс]. Как гласит документ, требовался переводчик, владеющий русским и немецким языками, причем специально выделялось, что его услуги могли

понадобиться отнюдь не только внешнеполитическим ведомствам: «и довольно будет, когда при каждой коллегии один в российском и немецком языках весьма искусный переводчик обретается будет, кроме иностранных государств коллегии, которая больше во всяких языках искусных переводчиков требует» [Там же]. От переводчика требовался срочный и качественный перевод всякий раз, когда в этом возникала необходимость, а за непрофессионализм и несвоевременность выполняемой работы переводчику грозил штраф или вычет из жалования [Полное собрание законов Российской империи. – 1720. - № 3534].

В материалах русских канцелярий XVIII века есть данные о состоявших на службе переводчиках и толмачах. Например, в докладе Сената от 29 июля 1770 года содержались сведения о численности населения татар, башкир, калмыков и представителей других национальностей. Сенат постулировал, что при тамошних канцеляриях необходимы были переводчики и толмачи. Указывалось и точное количество переводчиков/толмачей при отдельных канцеляриях: «при Уфимской Канцелярии татарского же Переводчик, да толмачей 3 человека, при Ставропольской канцелярии Калмыцкого языка Переводчик один, толмачей два». Аналогичный доклад Сената был обнародован 22 июня 1773 года, в котором говорилось о назначении в Иркутскую губернскую канцелярию переводчика «для китайского и монгольского языков» и «для бурятского и тунгусского двух толмачей» [Там же. – 1770. - № 13 489; Там же. – 1773. - № 14 000]. Вместе с тем необходимо заметить, что в российских официальных документах переводчиком именовалось лицо, способное осуществлять как устный, так и письменный перевод. Наметился бюрократический разрыв между переводчиком и толмачом, поскольку толмач, в отличие от переводчика, получал куда меньшее жалование за свою работу и не наделялся каким-либо классным чином.

Следующая веха в истории судебного перевода – это судебная реформа в России XIX столетия и, в частности, принятый в 1864 году Устав

уголовного судопроизводства (*далее – Устав*). В Уставе переводчик характеризуется как вспомогательное лицо, правовой статус которого был приближен к свидетелю. Статья 730 Устава гласит: «Переводчики и толмачи, призываемые к судебному следствию, приводятся к присяге тем же порядком, как и свидетели, в верной передаче вопросов и ответов, через них объясняемых» [Комментарий к тексту Устава уголовного судопроизводства. Российское законодательство X-XX веков 1991: 306]. Как видим, и в XIX веке российский законодатель все еще использует два термина – «переводчик» и «толмач». Однако это не дань традиции и не смешение понятий. В других главах и статьях Устава есть специальные положения, разделяющие эти два понятия. Ст. 579 предписывала, что «если кто-либо из подсудимых или свидетелей не понимает по-русски, то председатель суда назначает к судебному следствию переводчика из лиц, имеющих качества достоверных свидетелей», а ст. 580 предусматривала следующее: «если подсудимый или кто-либо из свидетелей нем или глух и не может объясняться на письме, то к судебному следствию назначается толмач по правилам, предписанным в статьях 410 и 411» [Устав уголовного судопроизводства: Электронный ресурс]. Из смысла приведенных положений Устава следует, что толмач, в отличие от переводчика, выполнял задачу (если выразиться современным языком) сурдопереводчика, поскольку привлекался для перевода знаков глухонемых, а не для перевода с одного языка на другой. В свою очередь, в статье 410 переводчик характеризуется, как «лицо, сведущее в языке», которое приглашается в тех случаях, когда обвиняемый изъясняется на непонятном для следователя языке. Статья 411 предусматривает порядок работы толмача с «немыми и вообще лицами, не могущими передавать свои мысли на словах» [Там же]:

- 1) если обвиняемые не могут дать показания на письме, то допрос производится чрез посредство лиц, привыкших с точностью понимать их знаки (*прим. – указание на профессионализм переводчика*);
- 2) при следствии о преступлениях, влекущих за собой лишение всех прав

состояния, к передаче вопросов и ответов не допускаются ближайшие наследники обвиняемого (*прим. – обеспечение беспристрастной работы переводчика и его незаинтересованности в исходе дела*);

3) если следствие производится в городе, где есть заведение для воспитания глухонемых, то приглашается один из наставников сего заведения (*прим. – гарантированный способ удостовериться в компетентности лица, привлекаемого для участия в судебном процессе в качестве толмача*);

4) объясняющиеся с глухонемым знаками должны вместе с тем произносить вслух то, что они объясняют ему (*прим. – вновь о беспристрастности и бескорыстности переводчика*).

Как видим, в правилах допроса обвиняемых, а также свидетелей, содержащихся в этом Уставе, используется дополнительный термин – «сведущее лицо». Однако данным термином обозначались не только переводчики и толмачи, но и «врачи, фармацевты, профессора, учителя, техники, художники, ремесленники, казначеи и лица, продолжительными занятиями по какой-либо службе или части приобретшие особенную опытность» [Там же].

Ко второй половине XIX – началу XX века термин «переводчик» постепенно вытеснил старорусское понятие «толмач». В «Курсе уголовного судопроизводства» И.Я. Фойницкого говорится о том, что необходимость в переводчиках возникала чаще всего на окраинных территориях Российской империи [Фойницкий 1996: 265-266]. Перевод представлял собой «доказательство вторичное», поэтому важно было добиться надежности переводчиков, привлекаемых для осуществления последовательного перевода в суде. Для этого судом производился отбор переводчиков из лиц, которые обладали всеми качествами достоверных свидетелей и которые впоследствии давали свои переводы под присягой (отсюда термин «присяжные переводчики»). Там же было указано, что «если подлежащее допросу лицо объясняется лишь непонятными для суда знаками, например глухонемой, то значение переводчиков имеют толмачи» [Там же]. Последнее

положение наталкивает нас на мысль о том, что понятие «переводчик» стало объединяющим термином для переводчиков и толмачей.

Немаловажным является тот факт, что в конце XIX века в законодательстве о судебной системе России появился термин «присяжный переводчик». Должности присяжных переводчиков могли утверждаться в ведомственных окружных судах в тех случаях, когда это признавалось необходимым Министерством юстиции [Случевский 1895 : 268.].

Согласно Учредительному судебному уставу 1865 года, работа судебного переводчика подчинялась следующим принципам:

- составление и проверка переводов с иностранных языков на русский и обратно различных актов и документов, а также копий написанных на иностранных языках документов в соответствии с требованиями «судебных и правительственных установлений и по просьбам частных лиц»;

- перед вступлением в должность переводчики были обязаны принять присягу;

- присяжные переводчики состояли на службе в Министерстве юстиции и были государственными служащими. Впрочем, прав на производство в чины и пенсию у них не было;

- разрешалось совмещать должность переводчика только с должностью нотариуса;

- переводчики получали денежное вознаграждение по тарифу за переводы по заказу официальных (государственных) органов. Тариф утверждался министром юстиции. За выполнение перевода для частных лиц – по добровольному соглашению с самим заказчиком.

Отличительной особенностью русского дореволюционного законодательства можно считать отсутствие как такового принципа языка судопроизводства. Русский язык применялся во всех без исключения судах Российской империи вне зависимости от того, насколько местное население знало (или не знало) этот язык, что, по мнению М.А. Чельцова-Бебутова, часто приводило к тому, что суды на окраинах нередко были вынуждены

пользоваться услугами недобросовестных переводчиков [Чельцов-Бебутов 1995: 765].

Первые годы существования большевистской России ознаменовались реформами во всех сферах нарождающегося советского государства. В 1918 году был принят Декрет о суде №2. В части четвертой Декрета «О судопроизводстве и подсудности» находим статью 7, в которой сказано следующее: «В судах всех инстанций допускается судоговорение на всех местных языках. Установление правил о том, а каком языке или языках ведется судоговорение или судопроизводство, предоставляется судам совместно с Советами рабочих, солдатских и крестьянских депутатов» [Декрет о суде №2: Электронный ресурс]. Здесь необходимо выделить два ключевых момента:

- 1) советский законодатель полностью отказался от термина «толмач»;
- 2) советское законодательство предусматривало возможность судопроизводства на местных языках, а значит, намеренно упразднило гегемонию русского языка на территории СССР.

В части 1 ст. 22 УПК РСФСР 1923 г. содержится информация о случаях, когда необходимо привлекать переводчиков для участия в судебном процессе. К основным положениям статьи можно отнести следующие:

- «Производство по уголовным делам ведется на русском языке или на языке большинства населения данной местности».

- Если кто-либо из участников судебного процесса не владеет языком уголовного производства, то в подобных случаях суд обязан приглашать переводчика.

- Обвинительное заключение и другие документы, которые должны ему вручаться (и зачитываться на родном языке обвиняемого, если он этого потребует), надлежит переводить на родной язык этого лица. Предварительно суд должен был удостовериться, что лицо (или лица) действительно не владеет(-ют) языком, на котором ведется производство по данному делу [Уголовно-процессуальный кодекс РСФСР 1923 г. :

Электронный ресурс]. Каких-либо иных положений относительно понятия переводчика и его правового статуса данный закон не содержал.

В годы НЭПа вышло постановление ВЦИК «Об утверждении положения о судеустройстве РСФСР», в котором оговаривалось создание должности судебного переводчика при губернских судах, если в этом существовала необходимость [Положение о судеустройстве РСФСР от 19.11.26 1926 : 624.]. Председатель суда назначал переводчиков из числа законопослушных лиц с незапятнанной профессиональной репутацией, которые пользовались избирательными правами и выдержали «испытания в знании иностранных и местных языков». Разрешалось совмещать должность переводчика при суде со службой по найму, в том числе и у частных лиц.

В статье 57 УПК РСФСР 1961 г. содержится понятие переводчика: «Переводчиком является лицо, владеющее языками, знание которых необходимо для перевода, и назначенное органом дознания, следователем, прокурором, судом в случае, предусмотренном статьей 17 настоящего Кодекса». В этой же статье указано, что ее правила распространяются на лицо, понимающее знаки немоего или глухого и приглашенное для участия в процессе [Уголовно-процессуальный кодекс РСФСР (утв. ВС РСФСР 27.10.1960): Электронный ресурс]. Современный подход к законодательному понятию переводчика во многом схож с советскими представлениями о деятельности переводчика в суде, что подтверждается аналогичными положениями советского УПК и ч. 1 ст. 59 УПК РФ.

Таким образом, можно сделать вывод о том, что ранее в истории России существовала определенная система привлечения переводчиков, которая четко определяла их положение, статус, задачи, а также требования, предъявляемые к переводчикам.

Исторические аспекты развития судебного перевода обнаруживают определенные закономерности и особенности в зависимости от каждой отдельно взятой страны.

Несмотря на скудные сведения о судебном (юридическом) переводе из истории, мы, все же, можем с уверенностью утверждать, что переводческая деятельность в этом направлении берет свое начало еще с эпохи образования первых государств и периода Античности. Так, согласно Брайану Харрису, упоминания об устном переводе сохранились в документах времен Древнего Египта и правления фараонов [Harris 1997: 1-3]. В работе Джоан Колин и Рут Моррис «Переводчики и судебный процесс» анализируются дела, которые рассматривались в английских судах в период 1682-1820 гг. и, по мнению авторов, внесли существенный вклад в процесс эволюции английской судебно-правовой системы [Colin, Morris 1996].

Заметной вехой в историческом развитии судебного перевода можно считать знаменитый Нюрнбергский процесс 1945-1946 гг., на котором Международным военным трибуналом рассматривались дела главных нацистских преступников.

С течением времени как устный перевод в целом, так и устный перевод в рамках судебного процесса в частности постепенно приобретали профессиональную основу. Первоначально переводческие школы основывались в Европе, затем в Северной Америке и Австралии, позднее – в государствах Азии, Латинской Америки и Африки. Однако на первых порах европейские переводческие школы специализировались исключительно на конференц-переводе, та же тенденция изначально прослеживалась в Соединенных Штатах Америки и Канаде. Подготовка практикующих специалистов в сфере устного судебного перевода была инициирована только после того, как государственные ведомства разработали и внедрили профессиональные стандарты деятельности судебных переводчиков [Carter1990:106-09.].

Федеральный закон о судебных переводчиках (Federal Court Interpreters Act), принятый в США в 1978 году, оказался первым официальным документом, в котором прописывались критерии осуществления качественного судебного перевода [Gonzalez et al. 1991]. Закон

предусматривал обязательное требование о сдаче аттестационного экзамена для проверки уровня профессионализма переводчиков испанского языка, работавших в федеральных судах США. В то же самое время в Реестр переводчиков для глухих (Registry of Interpreters for the Deaf) включались переводчики, успешно прошедшие тестирование на знание основ права в качестве дополнения к общему сертификационному экзамену, который проводится начиная с 1972 года [RID, 1999]. В Австралии сдача квалификационного экзамена для судебных переводчиков стала обязательной в 1978 году [NAATI, 1999], в Канаде – в начале 1980-х гг. [CTIC, 1999]. Несколько штатов также последовали примеру американских федеральных судов и ввели ряд квалификационных требований к кандидатам в судебные переводчики. В Калифорнии, к примеру, тестирование судебных переводчиков осуществляется с 1979 года, после чего аналогичные требования были введены в таких штатах, как Нью-Йорк (1980), Нью-Мексико (1985) и Нью-Джерси (1987). Всеамериканская тенденция по улучшению профессиональных навыков судебных переводчиков перешла на новый уровень в 1995 году, когда Национальным центром по судам штатов (National Center for State Courts) был основан консорциум штатов с целью мобилизации ресурсов для осуществления подготовки и тестирования устных судебных переводчиков [NCSC 1999].

Необходимость в обеспечении качественных переводческих услуг в судебной сфере понимали и в других странах, однако, в отличие от США, законодательные органы не предприняли конкретных шагов по внедрению профессиональных стандартов деятельности судебных переводчиков. Вместо этого вопрос об отборе переводчиков был оставлен на усмотрение судов.

В противоположность Соединенным Штатам Америки, на территории которых стратегия по сертификации переводчиков ограничивалась лишь узкими рамками судебного перевода (по крайней мере, если рассматривать именно устных переводчиков), в Канаде и Австралии, напротив, была принята специальная многоступенчатая программа по аттестации судебных

переводчиков. В Австралии понятие о профессиональном устном переводчике подразделяется на четыре разных уровня (в порядке возрастания профессиональных навыков):

1. парaproфессиональный устный переводчик (*переводчик «среднего» профессионального уровня или «полупрофессиональный» переводчик*) (Paraprofessional interpreter);

2. устный переводчик (Interpreter);

3. синхронный переводчик на конференциях (Conference Interpreter);

4. старший синхронный переводчик на конференциях (Conference Interpreter (Senior)).

Настоятельно рекомендуется, хотя и не требуется с точки зрения австралийского законодательства, чтобы в судебных заседаниях участвовали устные переводчики не ниже третьего уровня по данной классификации; устных переводчиков второго уровня следует привлекать только для осуществления устного последовательного перевода [NAATI 1999].

Другая отличительная особенность американского подхода к регулированию деятельности переводчиков заключается в том, что инициатива о введении законодательства в области судебного перевода исходила, в основном, от федеральных органов власти, а также от властей отдельных штатов (хотя, безусловно, определенный вклад был внесен и со стороны профессионального переводческого сообщества). В большинстве других стран первый шаг, напротив, был сделан именно профессиональными ассоциациями переводчиков, а соответствующие аттестационные экзамены были разработаны либо самими ассоциациями (что наблюдалось, в частности, в Канаде и Великобритании), либо отдельно созданными независимыми организациями, которые плотно сотрудничали с переводческим сообществом (пример – Австралия) [Mikkelsen 1999].

Дополнительным признаком растущей профессионализации деятельности судебных переводчиков следует считать появление профессиональных переводческих объединений. К таковым можно отнести

следующие организации: Ассоциация судебных переводчиков Калифорнии (ССИА, год создания - 1971), Ассоциация устных и письменных судебных переводчиков (СИТА, позже – NAJIT; год создания - 1978), Американская ассоциация переводчиков (АТА, основана в 1950-х гг.) и др.

Анализ истории показывает, что судебный перевод в России и других странах развивался разными путями. Нет оснований проводить историческую дихотомию исключительно по линии Россия-Запад, поскольку западные государства также не демонстрируют единой модели функционирования судебных переводчиков. В ряде западных стран, например, в Германии, существует институт присяжных переводчиков, тогда как в США деятельность судебных переводчиков основывается на совершенно иных принципах: она связана, в первую очередь, с функционированием многочисленных судебно-переводческих объединений и подчинена нормам законодательства каждого конкретного штата. Институт присяжных переводчиков некогда существовал и в Российской империи, но после установления советской власти он был упразднен, в результате чего можно наблюдать многочисленные правовые лакуны и пробелы, которые не способствуют эффективному регулированию деятельности судебных переводчиков. Для того чтобы разобраться в тонкостях законодательных изъянов судебного перевода, нам прежде необходимо обозначить существующие ныне принципы деятельности судебного переводчика или, выражаясь иными словами, организационные основы судебного перевода.

1.3. Организационные основы судебного перевода

В организации деятельности судебных переводчиков в РФ существуют определенные законодательные пробелы [Ларин, Обидина 2016: 143 - 146]:

- в УПК РФ отсутствуют разъяснения об организации процедуры выполнения судебного перевода. В УПК говорится о процедуре назначения лица переводчиком, порядке вызова и участия переводчика в судебном

заседании. Самому переводчику разъясняются права и ответственность, о чем у переводчика берут подписку (ст. 263);

- не регламентированы нормы вызова переводчика для участия в следственном или судебном действии;
- не регламентирована процедура письменного перевода в тех случаях, когда такой перевод обязателен по закону;
- отсутствует процессуальная форма поручения переводчику выполнения письменного перевода;
- нет норм, регламентирующих работу комиссии переводчиков;
- нет возрастных критериев, в пределах которых лицу разрешалось бы осуществлять перевод в рамках судопроизводства или судебного процесса;
- законодательство РФ не регламентирует порядок аттестации судебных переводчиков;
- не существует законодательных (или, по крайней мере, универсальных и профессиональных) критериев оценки уровня профессионализма переводчика и его компетентности;
- нет единого реестра переводчиков, в котором содержались бы сведения об их уровне квалификации;
- согласно статье 81 Основ законодательства РФ о нотариате, свидетельствование верности перевода осуществляется нотариусом, который сам владеет необходимым языком. Если нотариус не владеет языком, то перевод может быть осуществлен переводчиком, а выполненный перевод заверяет нотариус. Закон, однако, не содержит указаний на то, как именно надлежит проверять компетентность переводчика, в результате чего нотариус может полагаться только на собственную убежденность в наличии у переводчика определенных знаний и навыков (например, на основании документов об образовании) [Статья 81. Свидетельствование верности перевода : Электронный ресурс];
- согласно действующему законодательству, ответственность за подбор и проверку компетентности переводчика возлагается на судью

(следователя). Не вполне ясно, как именно судья должен убедиться в компетентности приглашаемого переводчика, если сам, чаще всего, не владеет иностранным языком и, тем более, не обладает навыками осуществления перевода.

Приведенный выше перечень законодательных коллизий в области осуществления судебного перевода не следует считать исчерпывающим, поскольку в действительности судебно-переводческая деятельность в Российской Федерации сопряжена с куда большим числом неоднозначностей и правовых лагун.

В частности, Ана Мишель Готье пишет о проблеме обеспечения права иностранного элемента на справедливое судебное разбирательство с учетом современных реалий лингвистико-юридического сопровождения в судах и других органах Российской Федерации. Автор констатирует неудовлетворительную практику в области юридического перевода с точки зрения качества и точности, а проблема эта, в основном, проистекает из недостаточного знания лицами, которые осуществляют перевод в судах и на следственных действиях, норм права и специфической юридической терминологии [Готье 2023: 302].

Краткий обзор отечественной литературы, посвященной проблемам судебного перевода с точки зрения законодательства и с позиции системного характера осуществления судебно-переводческой деятельности, позволяет сделать вывод о том, что исследователями, по сути, предлагается несколько путей решения проблемы. В основном, речь идет о двух вариантах:

- создание коммерческих судебно-переводческих организаций [Винников 2012];
- возвращение к институту присяжных переводчиков, который существовал еще в дореволюционной России [Гуревич 2015: 5].

Российские переводчики пытаются ликвидировать отставание от западных стран путем разработки соответствующих документов. В 2012 году Союзом переводчиков России был подготовлен проект Этического кодекса

переводчика, а в 2015 году – Проект «Положения о судебном переводчике». Разработчики Проекта считают, что судебными переводчиками могут стать только те, кто прошел специальную соответствующую подготовку, которая, в свою очередь, предполагает успешную сдачу квалификационного экзамена, включение в реестр Министерства юстиции, принятия присяги, получения свидетельства, где перечислены языки, с которых можно осуществлять перевод.

1.4. Правовой статус судебного переводчика

Ранее мы отдельно выделили наиболее важный с точки зрения закона принцип работы судебного переводчика, который состоит в обеспечении конституционного права гражданина на получение информации о сути выдвигаемого в его адрес обвинения. Переводчик как один из непосредственных участников судебного процесса наделен определенными правами и обязанностями. Они, прежде всего, проистекают из его правового или процессуального статуса, сведения о котором можно почерпнуть из положений соответствующих нормативно-правовых актов Российской Федерации.

В Разделе II Уголовно-процессуального кодекса РФ находим главы, которые содержат информацию о собственно участниках процесса. В частности, глава 6 описывает участников уголовного процесса со стороны обвинения (следователь, прокурор, дознаватель, гражданский истец и др.), в главе 7 говорится об участниках со стороны защиты: обвиняемый, подозреваемый, и защитник. Согласно главе 8, Статья 59 настоящей главы, как уже упоминалось в начале работы, содержит понятие переводчика, основные права и обязанности переводчика, привлекаемого для работы в рамках судебного процесса. С точки зрения российского законодательства, положения этой статьи распространяются и на сурдопереводчика, там же содержится положение о предупреждении переводчика об ответственности за заведомо неправильный перевод и разглашение данных предварительного следствия, о чем более подробно написано в статьях 307 и 310 УК РФ,

соответственно [Ст. 307 УК РФ. Заведомо ложные показания, заключение эксперта, специалиста или неправильный перевод : Электронный ресурс; Ст. 310 УК РФ. Разглашение данных предварительного расследования: Электронный ресурс].

Считаем необходимым определить причину отнесения переводчика к категории «иных участников процесса» наряду со свидетелем, специалистом и экспертом. С точки зрения некоторых авторов, далеко не все из так называемых иных участников судопроизводства обладают четко определенным законодательством статусом, но, с другой стороны, все из них упомянуты в уголовно-процессуальном законодательстве, являются участниками процессуальной деятельности и вступают в правовые отношения в очерченном законом объеме [Курс уголовного судопроизводства 2006: 529]. Из этого следует, что в категорию «иных...» можно включить достаточно широкий круг участников, в том числе и те сведения о них, которых нет в главе 8 Уголовно-процессуального кодекса. Там не содержатся положения, регламентирующие участие секретаря судебного заседания, заявителя, поручителя, определенных организаций, залогодателя и т.д. Соответственно, возникает потребность в ориентировочной классификации иных участников уголовного процесса. Проанализировав учебную литературу, посвященную вопросам теории уголовного процесса, исследователи Л.Б. Обидина и Е.А. Обидин в своей монографии «Участие переводчика в доказывании по уголовным делам» разделили участников процесса на две большие группы:

- лица, вовлеченные в судопроизводство и непосредственным образом участвующие в процессе доказывания (свидетели, эксперты и т.д.);

- лица, на которых возлагаются обязанности по осуществлению второстепенных или вспомогательных задач. Речь идет о тех, кто обеспечивает нормальный ход производства по делу. К числу таковых авторы относят понятого, специалиста, секретаря судебного заседания, а также переводчика [Обидина, Обидин 2018: 112]. На наш взгляд, описанная

классификация вносит определенную ясность насчет процессуального статуса судебного переводчика.

Переводчика относят к последней группе из вышеперечисленных, поскольку, по мнению авторов, переводчик – это лицо, которое осуществляет вспомогательную функцию. Переводчик участвует в процессе сбора и проверки доказательств, осуществляет различные виды перевода, как устный, так и письменный. Таким образом, сведения, которые подлежат использованию в качестве доказательств, становятся доступными для восприятия дознавателем, прокурором, следователем, судом и другими участниками уголовного судопроизводства.

1.5. Требования к деятельности судебного переводчика

Частично требования к работе переводчиков, привлекаемых для участия в судебном заседании, содержатся в определениях переводчика, которые были рассмотрены в первом разделе настоящей главы. В целом, закон предписывает, чтобы переводчик был лицом дееспособным и свободно владел требуемым языком. Между тем, процессуальное законодательство не накладывает каких-либо дополнительных ограничений на личность переводчика и не предъявляет к нему требования профессионального характера. Ранее было установлено, что в литературе можно встретить варианты альтернативного определения переводчика, предполагающего более точное и подробное описание переводчика как субъекта правоотношений. Кроме того, прослеживается стремление сформулировать подробные требования к судебному переводчику на основе положений соответствующих кодексов судебного перевода, действующих на территории других стран [Тишкова 2022: 495; Шагбанова 2021: 293].

Резонно выглядит перечень требований к деятельности судебного переводчика, который был представлен А.В. Винниковым [Винников: Электронный ресурс]. По его мнению, следующие принципы должны в обязательном порядке применяться и учитываться судьей (или иными

ответственными лицами) в случае возникновения необходимости в использовании услуг переводческого характера:

- 1) **Конфиденциальность.** Суть требования состоит в том, что переводчик обязан держать в тайне информацию, которая стала известна ему из материалов судебного процесса. При переводе допроса переводчик не имеет права сообщать допрашивающему какую-либо информацию о допрашиваемом, равно и наоборот. Последствия нарушения этого принципа могут стать катастрофическими для следствия. Автор приводит пример вполне возможной ситуации: при переводе письменного поручения о международной правовой помощи недобросовестный переводчик может сообщить конфиденциальные данные лицу, которое подлежит допросу или задержанию за пределами Российской Федерации.
- 2) **Нейтралитет.** Переводчик предоставляет возможность свободно высказываться каждой из сторон судебного процесса. Он обязан сохранять нейтральную позицию языкового посредника в ходе судебного заседания, не занимать чью-либо сторону. Переводчику воспрещается выражать поддержку какой-либо из сторон (прямо или косвенно) или демонстрировать неприязнь. Если переводчик ощущает, что попал под влияние одной из сторон, испытывает страх или стыд и не может выполнять перевод, то он обязан предупредить об этом суд. В случае возникновения сомнений в беспристрастности переводчика стороны могут дать ему отвод.
- 3) **Точность и полнота перевода.** Переводчик переводит высказывания сторон в полном объеме и максимально точно (включая нецензурные выражения и ругательства), избегая искажений и озвучивания личных оценок происходящего в судебном заседании. Переводчик вправе добавлять в текст перевода собственные пояснения важных, с точки зрения судебного процесса, невербальных средств коммуникации. При этом переводчику надлежит воздерживаться от другой крайности –

принятия на себя роли эксперта и выражения оценок степени достоверности сказанного кем-либо из участников судебного заседания.

4) **Профессионализм.** Переводчик должен знать границы своей роли и рамки собственного правового статуса. Если потребуется, то переводчику следует проинформировать других участников процесса о своей роли на судебном заседании, чтобы у них сформировался максимально приближенный к действительности образ судебного переводчика со всей его совокупностью необходимых прав и обязанностей. Безусловно, переводчику запрещается преступать границы собственной роли и принимать на себя функции других участников процесса. Переводчику необходимо сообщать допрашивающему, если он (переводчик) не обладает достаточными знаниями в специальной области, и перевод, следовательно, может быть затруднен. Переводчик всегда обязан тщательно готовиться к работе, но, в то же время, он должен быть наделен правом требования нужной ему информации по делу.

5) **Тактичное поведение.** Здесь вновь содержится требование о соблюдении переводчиком границ своей роли в рамках судебного заседания, которое должно выполняться и в морально-этическом измерении. Переводчик должен иметь определенное чувство такта и с уважением относиться к каждому из участников судебного процесса.

Я.М. Ишмухаметов считает, что от судебного переводчика требуется быть совершеннолетним, свободно владеть необходимым языком и быть незаинтересованным в исходе дела [Ишмухаметов 2006: 150–152]. Отдельный интерес представляют собой пояснения автора относительно первых двух требований.

«Свободное владение языком» в понимании автора представляет собой «свободное владение устной и письменной речью, которой владеет лицо, плохо владеющее языком судопроизводства» [Там же: 151]. А.В. Гриненко предлагает при выборе переводчика отталкиваться от мнения лица, которое в

нем нуждается [Гриненко 2001: 200]. Кроме того, в рубрике «свободного владения языком» Я.М. Ишмухаметов выдвигает и требование о компетентности, которая заключается в способности выполнять перевод с учетом особенностей текста, речи, которая подлежит переводу. Перевод необходимо выполнять быстро и четко, обращая внимание на обязательную передачу смыслового компонента. Автор указывает также на требование о наличии у переводчиков навыка перевода специальных текстов, поскольку в рамках рассмотрения уголовных дел часто приходится иметь дело с экономическим, медицинским или техническим содержанием.

Автор утверждает, что переводчики, привлекаемые для участия в судебном процессе, должны быть совершеннолетними. Данное требование можно обосновать исходя из следующих соображений:

- необходимо оградить несовершеннолетних от пагубного воздействия на психику, которое может быть сопряжено с выполнением ими функций переводчика;

- незнание несовершеннолетними специфики и тонкостей перевода;

- несовершеннолетние не должны подвергаться вероятной угрозе оказания на него воздействия в связи с тем, что он исполняет функции переводчика [Ишмухаметов 2006: 152].

Для того, чтобы рассмотреть вопрос о требованиях к судебному переводчику с другого ракурса, приведем краткое содержание видео, представляющего собой образец интервью кандидата в судебные переводчики в Соединенных Штатах [Example of Court Interpreter's Interview to Verify Credentials: Электронный ресурс]. Интервью (или опрос) проводится судьей с целью уточнения анкетных данных переводчика и представляет собой обобщение требований к судебным переводчикам в разных штатах США.

В процессе проведения опроса кандидата в судебные переводчики судья интересовался следующими моментами:

- уровень владения языком судопроизводства (английским в данном случае);

- документы об образовании, т.е. дипломы или сертификаты об окончании курсов, которые дополнительно бы подтвердили компетентность переводчика. Сюда же следует отнести вопрос судьи о членстве переводчика в какой-либо из судебно-переводческих организаций;

- опыт работы в качестве судебного переводчика в рамках судебного заседания;

- действия переводчика в случае возникновения ситуаций, когда перевод по тем или иным причинам окажется невозможным;

- наличие или отсутствие каких-либо проблем в общении с подсудимыми и понимании того, что они говорят;

- представления самого переводчика о предъявляемых к нему требованиях и об его обязанностях.

Холли Миккельсон выделяет шесть основных требований к судебным переводчикам [Mikkelson 1998: 21- 45]. В целом, они совпадают с требованиями, предложенными А.В. Винниковым. Тем не менее, можно отметить два других требования:

- 1) Профессионализм и повышение квалификации.** Переводчику рекомендуется идти «в ногу со временем», заниматься постоянным самообразованием, совершенствовать собственные профессиональные знания и навыки, следить за последними изменениями в законодательстве и стремиться к сотрудничеству со своими коллегами. В некоторых штатах США (например, в Калифорнии) установлен контроль над профессиональным совершенствованием переводчика – каждые два года они отчитываются о «новых достижениях».
- 2) Сертификация.** Во многих штатах США существуют специальные сертификационные экзамены для судебных переводчиков. В ходе экзаменов проверяются навыки письменного и устного перевода,

знание юридической терминологии, а также знание положений этических кодексов деятельности переводчика.

Однако более детальное погружение в область требований к судебным переводчикам невозможно без анализа специфики такого особого вида деятельности, как судебно-переводческая. Судебный перевод представляет собой особенную коммуникативную ситуацию, которая определяется комплексным характером взаимодействия неравноправных коммуникантов (т.е. участников судебного процесса) в формате судебного заседания. Рассмотрим этот аспект подробнее.

1.6. Судебный перевод как разновидность социального перевода

Прежде чем описать сходство между судебным и социальным переводом, рассмотрим особенности переводческой роли в рамках судебного заседания.

Судебный переводчик находится в ситуации не обычного, а социального перевода. Социальный перевод (в английском языке – *community interpreting*, иногда также *public service interpreting*) – это вид перевода, который осуществляется в учреждениях образования, здравоохранения, полицейских подразделениях и т.д. [Каменева 2023: 90; Нагель, Сулейманова 2018: 173; Phelan 2001: 20].

Социальный перевод характеризуется неравноправием сторон, поскольку один из коммуникантов является представителем государственной власти, а другой – частным лицом, причем лицом непрофессиональным в этой конкретной сфере. Вернее сказать, в той сфере, где он вынужденно оказался.

В целом, переводчик в ходе судебного заседания выполняет функцию эксперта в области культуры языкового меньшинства. Как справедливо отмечают Хуан Ортега Эрраес и Анна Рубио, переводчик нередко оказывается единственным человеком в процессе коммуникации, который осознает различия между двумя культурами [Ortega Herráez Juan M., Rubio Ana I. Foulquié 2008: 123-146]. Соответственно, понимая это, переводчик

стремится к обеспечению межкультурного взаимопонимания путем внесения определенных изменений, то есть, он берет на себя функцию не только перевода, но и обеспечения культурного посредничества. Главное отличие социального перевода от так называемого конференц-перевода состоит в том, что переводчик может управлять ситуацией межкультурного общения, воздействуя определенным образом на поведение коммуникантов, в частности, тех из них, кто принадлежит к языковому меньшинству. С другой стороны, как мы отмечали в первой главе настоящей работы, переводчик осуществляет своеобразную защитную функцию. Представитель языкового меньшинства может находиться в непривычных ему условиях, испытывать психологический дискомфорт от происходящего в судебном заседании, понимать, что ему недостает специальных знаний.

В.В. Сдобников выделяет следующие особенности перевода в социальной сфере [Сдобников 2015: 242-259]:

- перевод в сугубо официальной обстановке. Повышенный градус «официальности» нередко сковывает движения коммуникантов. К примеру, если брать за основу судебный перевод, то иноязычный подсудимый будет ощущать себя неловко, испытывать некоторый психологический дискомфорт. Дискомфорт может ощущать и судебный переводчик, поскольку чувствует «груз ответственности» за выполняемую в таких условиях работу. В отличие от ситуации социального перевода (ССП), ситуация конференц-перевода предполагает равноправный (или приблизительно равноправный) статус коммуникантов. Иными словами, в ССП дополнительно существуют барьеры статусного характера, что дополнительно и заведомо осложняет процесс коммуникации;

- неодинаковые статусы коммуникантов. Собственно говоря, продолжение мысли, которая была начата выше. Типичная ССП означает, что, по крайней мере, один из коммуникантов является представителем государственной организации или учреждения, наделен властными полномочиями, в то время как иноязычные коммуниканты выступают в роли

частных лиц, т.е. обладают совершенно другим статусом. Иными словами, один из коммуникантов обладает более высоким статусом, который «создается» его должностью, а также фактом принадлежности к культуре большинства [Roy 2000: 45].

- один из коммуникантов вынужденно оказался в ССП. Это вполне применимо и к ситуации судебного перевода. Оказавшись в непривычной для него обстановке, иноязычный коммуникант (который выступает на судебном процессе в роли, например, подсудимого) может испытывать недоверие к суду и его участникам, относиться к происходящему на судебном заседании с определенной долей враждебности. Враждебным подсудимому может казаться и судебный переводчик. Следовательно, в условиях изначально существующей конфронтационности переводчик выполняет функцию конфликтолога, эффективного межъязыкового и межкультурного посредника в ситуации сложного, подчас конфликтного характера;

- один из коммуникантов является представителем языкового меньшинства и другой культуры. В этой связи в литературе справедливо предлагается билингвально-бикультуральная модель участия переводчика как в ССП в целом, так и в ситуации судебного перевода в частности [Lebese 2015: 69 - 70], предусматривающая, что переводчик обладает необходимыми межъязыковыми и межкультурными компетенциями, знает региональные варианты языков (диалекты), знает о возможно разном восприятии времени коммуникантами, о формах личных обращений, а также иных особенностях [Cokely 1992: 140]. Иными словами, переводчик выступает в качестве *культурного брокера* [Var-Tzur 1999: 2].

- один из коммуникантов является непрофессионалом в той сфере, в которой он вынужденно оказался. Это означает, что переводчик в ССП и ситуации судебного перевода должен обладать базовыми профессиональными знаниями (об этом ниже в подпункте «Особый вид дискурса»), потому что он, в таком случае, помогает понять суть произносимого, например, на судебном процессе коммуниканту-

непрофессионалу. Л.Б. Обидина пишет, что «качественный судебный перевод может обеспечить только тот переводчик, который обладает соответствующими профессиональными знаниями в определенных сферах юриспруденции (уголовной, гражданской, административной и т.д.)» [Обидина 2017: 521].

Сесилия Ваденшьё подчеркивает особенности социального перевода, обозначает различия между социальным переводом и другими видами переводов. Она предлагает собственную классификацию видов социального перевода (которые, как можно догадаться, подразумевают и различные тактики осуществления перевода):

- «- нулевой перевод (перевод исходного текста отсутствует)
- сокращенный перевод (перевод, в котором содержится меньше информации, чем в исходном тексте)
- расширительный перевод (информации больше, чем в исходном тексте)
- замещающий перевод (наблюдается комбинирование расширительного и сокращенного перевода)
- обобщающий перевод (переводчик обобщает содержание нескольких ремарок одного и того же коммуниканта)
- двухчастный или многочастный перевод (переводчик делит ремарку на части, которые перебиваются репликой коммуниканта)
- псевдо-перевод (переводчик добавляет ремарку, которая не имеет соответствия в исходном тексте и лишь отражает его собственную реакцию, его взгляд на ситуацию)» [Wadensjö 1998 :312].

Исходя из того, что судебный перевод обладает всеми чертами социального перевода, обозначенными выше В.В. Сдобниковым (перевод в сугубо официальной обстановке, неравноправие коммуникантов, вынужденный характер участия одного из коммуникантов в ССП, его (иноязычного коммуниканта) непрофессионализм, принадлежность к

языковому меньшинству и другой культуре), можно сделать вывод о том, *судебный перевод является разновидностью перевода в социальной сфере.*

1.7. Специфика коммуникативной ситуации судебного перевода

Резюмируя представленные выше рассуждения о сущности судебного перевода как подвида социального перевода, а также роли самого судебного переводчика в судебном заседании, представим ключевые особенности ситуации судебного перевода:

1. Особый вид дискурса. Судебное заседание – отдельный вид коммуникативной ситуации, обладающий рядом отличительных характеристик. Судебное заседание предполагает оперирование сведениями из специальных областей. Прежде всего, речь идет о терминах и формулировках из области юриспруденции, поскольку проведение судебного заседания всегда происходит в рамках юридического дискурса. Кроме того, судебный процесс не исчерпывается понятийным аппаратом исключительно юридической направленности. Здесь также правомерно говорить об экспертизах. К.С. Евсиков отмечает, что существуют разные виды экспертиз: криминалистические (экспертиза оружия, например), медицинская, экономическая, лингвистическая, психологическая и т.д. [Евсиков 2009]. Следовательно, судебный дискурс вмещает в себя значительный объем специальных знаний из разных областей, т.е. он является комплексным и полиморфным. Отсюда следует логичный вывод о том, что переводчику следует быть готовым к работе в рамках ситуации судебного перевода: обладать (хотя бы базовым) объемом профессиональных знаний из нескольких областей. Между тем, как отмечалось выше, российское законодательство не предусматривает подобных требований к переводчику (см., напр., статью 59 Уголовно-процессуального кодекса РФ).

2. Биполярный характер коммуникации, осуществляемой по оси «конфронтация-сотрудничество».

Мы считаем, что перевод не осуществляется в отрыве от коммуникантов и самой ситуации. Текст оригинала неразрывно связан с

контекстом реальной ситуации, куда входят: обстановка, поведение коммуникантов, реакция реципиентов на текст перевода [Барташова, Капитонова 2020: 227; Басаева 2021: 76-77; Белозерцев 2013: 136; Гоголева 2013: 155-162; Ивлева А.Ю., Уваров Д.Д. 2017: 88-93]. Иными словами, считаем правомерным придерживаться коммуникативно-функционального подхода к переводу.

Еще один аспект связан с дихотомией «диалог-монолог», о чем, в частности, пишет А.Д. Французова [Французова 2021: 59]. Е.А. Универсальюк подчеркивает, что диалог и монолог отличаются не «числом субъектов вербальной коммуникации», а «сущностью – развитием, процессуальностью и интенциональностью на обмен смыслами» [Универсальюк 2009: 198]. Любые высказывания коммуникантов (даже те из них, которые внешне напоминают монологи) всегда ориентированы на слушателей, обладают чертами процессуальности, могут быть прерваны ремарками других коммуникантов, т.е. они адаптивны к реакциям реципиента [Лазарева, Шестакова 2018: 39]. Следовательно, монологоподобные реплики участников судебного заседания следует рассматривать как особые формы судебного диалога.

Поскольку перевод не осуществляется в отрыве от коммуникантов и ситуации, делаем вывод о том, что контакт переводчика с каждой из сторон судебного заседания будет играть существенную роль. Выше говорилось о том, что западные кодексы судебного перевода требуют от переводчика беспристрастности и строгого нейтралитета. Реальная ситуация перевода, тем не менее, вносит свои коррективы. Кроме того, не вполне ясно, что такое «беспристрастность» переводчика и где её границы. Напрашивается вывод о том, что нет четких рамок понятия «нейтралитет переводчика», поэтому будем считать, что на практике переводчик не всегда может быть беспристрастен. Здесь речь идет не о неоправданном сочувствии к подсудимому, а разумном применении переводчиком эмпатии и

эмоционального интеллекта с целью осуществления более полного участия в судебном процессе.

Выше неоднократно говорилось о том, что иноязычный подсудимый, оказавшись в непривычной (скорее даже, крайне неприятной) для него ситуации судебного процесса, автоматически склонен воспринимать остальных коммуникантов – особенно представителей государственных органов, стороны обвинения – как врагов, противников, которые стремятся засудить иноязычного подсудимого. Переводчик может протянуть руку «коммуникативной помощи» иноязычному участнику судебного заседания, может играть роль своеобразного мостика между ним, подсудимым, и судом. Таким образом, при верном подходе и верно избранных тактиках/стратегиях перевода (о чем речь пойдет в следующей главе), переводчик способен расположить к себе иноязычного участника судебного процесса, а это важно для обеспечения более доверительного обмена мнениями между коммуникантами в рамках судебного заседания.

В сущности, задача переводчика является двухаспектной и состоит из следующих ключевых слагаемых:

1) предоставить иноязычному подсудимому информацию о том, в чем его обвиняют;

2) предоставить подсудимому возможность «высказаться», причем сделать это так, чтобы подсудимый был уверен, что *его понимают правильно* (= понимают его так, как он бы этого хотел). Здесь важнейшую роль будет играть доверие между, например, подсудимым и переводчиком. Подсудимый доверяет переводчику, верит, что последний верно уловил интенцию подсудимого и что, в итоге, привело к нужному коммуникативному эффекту. Следует добавить, что «сотрудничать» переводчик может и с другими участниками судебного заседания, а не только с иноязычным коммуникантом.

Выше был описан «полнос сотрудничества». «Полнос конфронтации» представляет собой изначальную «диспозицию» в рамках судебного процесса. Конфронтация проистекает из различий в статусах между коммуникантами, а

также из присущего суду принципа состязательности сторон, когда каждая сторона, обладая определенной формальной интенцией (т.е. институционализированной ролью), стремится склонить суд на свою сторону. Перевод не может быть направлен на углубление такой конфронтации, а, скорее, служит делу преодоления возможных барьеров и налаживания коммуникации вопреки существующим преградам, в том числе и статусного характера.

Можно сделать вывод о том, что переводчику надлежит стремиться к всеобъемлющей стратегии сотрудничества, однако это не совсем верно. Переводчик – это эквилибрист, балансирующий между холодным «нейтралитетом» и избыточным «сотрудничеством». В последнем случае у переводчика есть риск попасть под негативное влияние подсудимого.

Кроме того, существует опасность намеренного углубления конфронтации. Это может происходить по инициативе подсудимого (защиты подсудимого), которые могут не только исповедовать враждебное отношение к переводчику, которого они представляют в качестве представителя государственной власти (опять-таки враждебной), но также предпринимать активные и пассивные действия, направленные против переводчика. К подобным действиям можно отнести следующие:

- всячески усложнять работу переводчика путем использования неоднозначных формулировок, играя на полисемии слов;
- осуществлять манипулирование переводчиком при помощи разнообразных психологических приемов;
- оказывать прямое давление на переводчика, угрожать ему, его родственникам. Цель: добиться отвода переводчика и затягивания судебного процесса.

Подобные случаи подробно описывал А.В. Винников [Винников 2012: 192 – 196].

В итоге, следует еще раз постулировать, что беспристрастность также важна для переводчика. Не принимая на себя роль адвоката подсудимого,

переводчик, тем не менее, выступает своеобразным его языковым «лицом», стремясь к адекватной передаче смыслов и интенции его высказываний.

3. Необходимость формирования единой предметной действительности в сознании коммуникантов. Участники судебного заседания могут значительным образом отличаться друг от друга, поскольку, прежде всего, принадлежат к разным культурам, а также обладают различными фоновыми знаниями. Переводчик в этом смысле выступает в роли главного «архитектора» или «скульптора» представлений коммуникантов, стремясь к унификации (максимально возможной) представлений коммуникантов о том, что происходит в рамках судебного заседания. Иными словами, переводчик занимается формированием единой предметной действительности в сознании коммуникантов. Это необходимо для налаживания взаимопонимания между коммуникантами, снижения риска коммуникативных сбоев. Этого можно достичь, если каждый из коммуникантов будет понимать, что ждут конкретно от него на судебном заседании, а переводчик – как преобразовать сказанное, чтобы оно стало понятным людям, представляющим разные культуры и обладающим различными фоновыми знаниями.

4. Особый статус судебного переводчика. В определенном смысле статус судебного переводчика можно понимать как определенную дихотомию формального и фактического статусов. Формальный статус был обозначен выше (см. [Обидина 2018: 23]) и предполагает, что переводчик, согласно положениям российского законодательства, относится к категории *иных участников судебного процесса, выполняющих вспомогательные функции*. Несмотря на то, что переводчик отнесен к категории иных участников, его фактическая роль значительна. Более того, переводчик, на наш взгляд, обладает особым статусом ввиду определенных причин:

- для судей переводчик – это, зачастую, «необходимое зло», но для иноязычного подсудимого переводчик может воплощать в себе некоторые его (подсудимого) надежды, поскольку переводчик в таких случаях может восприниматься как «свой», как языковой и культурный помощник;

- переводчик балансирует между разными сторонами судебного заседания, фактически не ассоциирует себя ни с одной из них.

Особый статус означает, что переводчик имеет полное право коммуницировать с другими участниками судебного процесса на равных.

Переводчик – это особый и полноправный участник судебного процесса.

Кроме того, в зарубежной литературе предлагались различные классификации ролей переводчика в ходе судебного заседания (Viljanmaa, Mantynen 2017: 147 – 177; Lebesse 2015: 66 – 80; LasterandTaylor 1995: 9 –14).

На основании того, что было предложено зарубежными исследователями, можно выделить следующие переводческие роли:

1) Переводчик как помощник – переводчик помогает иноязычному участнику судебного процесса (либо коммуниканту, страдающему патологиями слуха и/или речи);

2) Переводчик – невидимый канал связи. В рамках этой парадигмы переводчик осуществляет перевод, «максимально близкий к тексту», выступает в роли переводческой машины;

3) Переводчик – фасилитатор коммуникации. Переводчик активно участвует в налаживании коммуникации, воспринимается, как межкультурный медиатор и даже как «языковой адвокат» иноязычного коммуниканта;

4) Билингвально-бикультуральная роль. Переводчик в этом случае является коммуникантом, обладающим знаниями о двух разных языках и культурах;

5) Переводчик – лингвистический фасилитатор. Переводчик обеспечивает успешную коммуникацию между сторонами судебного заседания, при этом должен передавать все особенности речей коммуникантов, включая разговорные и просторечные выражения, жаргонизмы, обценную лексику и пр., а также стиль и регистр высказываний;

б) Переводчик в роли канала («мостика») коммуникации. В целом, напоминает модель «незаметного канала связи».

Можно предположить, что переводчик не будет строго следовать какой-либо одной из приведенных выше «моделей» или «тактик» поведения. Скорее всего, речь идет о сочетании переводчиком различных приемов и ролей. В этом тоже есть своеобразная особенность роли переводчика в рамках судебного слушания.

Основываясь на вышеописанных особенностях судебного перевода, представим возможную схему коммуникации, осуществляемой с использованием судебного перевода [Стародубов 2022: 57-58]:

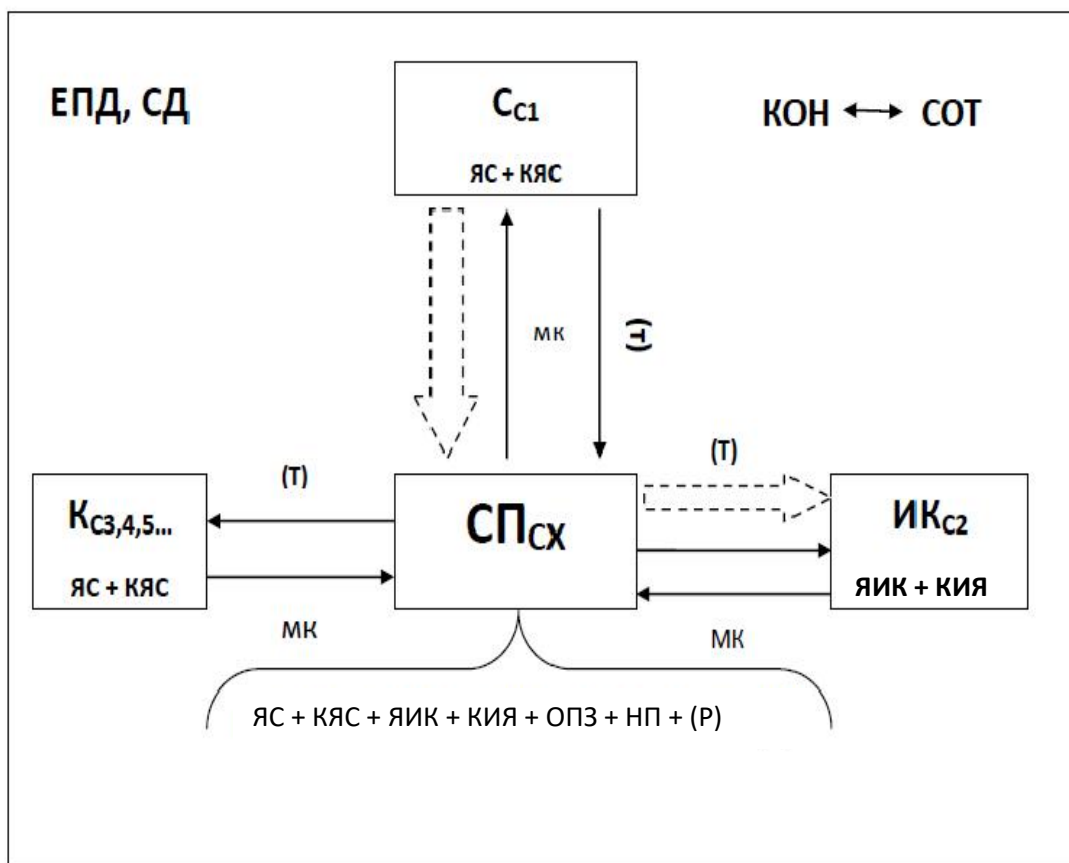

Условные обозначения и пояснения к схеме:

1) Фоновые параметры. Эти параметры выступают «фоном» коммуникации, изначально определяя ее ход:

ЕПД – единая предметная действительность в сознании коммуникантов;

СД – судебный дискурс;

КОН ↔ СОТ – биполярный характер коммуникации по оси «конфронтация – сотрудничество»

2) Параметры коммуникации с использованием судебного перевода:

МК – межкультурная коммуникация;

(Т) – возможные тактики осуществления перевода. Они заключены в скобки, чтобы показать неоднозначность вопроса применения переводчиком разных тактик, поскольку с точки зрения судебно-переводческих кодексов переводчик должен действовать по строго прописанным канонам, однако в ситуации реального общения есть вероятность импровизаций и вариативных подходов к осуществлению перевода;

ЯС – язык судопроизводства;

КЯС – культура языка судопроизводства (принимающая культура);

ЯИК – язык иноязычного коммуниканта;

КИЯ – культура исходного языка (исходная культура);

Сс1 – судья. Обладает статусом 1. Мы специально ввели параметр статусных различий между коммуникантами, поскольку это оказывает существенное влияние на процесс перевода;

ИКс2 – иноязычный коммуникант, обладающий статусом 2;

Кс3,4,5... - условное обозначение любого другого коммуниканта, владеющего языком судопроизводства и обладающего своим уникальным статусом (статусы 3,4,5 и т.д.);

СПсх – судебный переводчик, обладающий статусом «икс». Статус «икс» означает, что переводчик определенно занимает статус среди других коммуникантов, однако существуют затруднения с определением конкретных границ такого статуса;

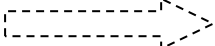
 - служит для обозначения контроля процесса коммуникации со стороны судьи. Судья как председательствующее лицо на любом судебном заседании обладает эксклюзивным правом на регулирование коммуникации в целом, действий и высказываний судебного

переводчика (до определенной степени), действий и высказываний иноязычного участника судебного заседания. Судья контролирует иноязычного коммуниканта через переводчика;

(Р) – роли переводчика (как и в случае с тактиками судебного перевода, вопрос о существовании и значимости переводческих ролей по-прежнему вызывает дискуссии);

ОПЗ – основы профессиональных знаний переводчика, необходимых для успешной коммуникации в пределах особого судебного дискурса;

НП – навыки перевода [Стародубов 2022: 57-58].

Судебный переводчик – уникальный и особый коммуникант, владеющий ЯС, КЯС, ЯИК, КИЯ, ОПЗ, НП, (Р) (на схеме это показано при помощи объединяющей фигурной скобки). Это подчеркивает его ключевую роль в контексте осуществления межкультурной и межъязыковой коммуникации.

Выводы по главе 1

1) Согласно Проекту положения о судебном переводчике «Союза переводчиков России», судебный перевод – вид языкового посредничества между субъектами процессуальных правоотношений, не владеющими общим языком коммуникации, при котором на языке перевода создается текст содержательно эквивалентный оригиналу. Российские кодексы содержат менее обстоятельные определения судебного переводчика. Ст. 159 Уголовно-процессуального кодекса содержит следующее определение переводчика: Переводчик – лицо, привлекаемое к участию в уголовном судопроизводстве в случаях, предусмотренных настоящим Кодексом, свободно владеющее языком, знание которого необходимо для перевода. Ставится вопрос об адекватности данного определения, а также адекватности и полноты определений судебного переводчика, представленных М.А. Джафаркулиевым, О.Ю. Кузнецовым, Я.М. Ишмухаметовым и др. авторами.

Кроме того, подчеркиваются различия между понятиями «судебный переводчик», «присяжный переводчик» и «юридический переводчик».

2) Отечественную историю судебного перевода целесообразно поделить на два крупных этапа: дореволюционный и советский. Дореволюционные законодательные акты предусматривали существование собственно переводчика и толмача (по сути, устного последовательного переводчика). Дальнейшие реформы, в частности, петровские преобразования государственного аппарата, судебная реформа XIX века постепенно привели к появлению такой фигуры, как присяжный переводчик. Институт присяжных переводчиков был упразднен вскоре после Октябрьской революции 1917 года. В целом, судебный перевод в России и других странах развивался разными путями. Западные государства также не демонстрируют единой модели функционирования судебных переводчиков. В Германии, к примеру, существует институт присяжных переводчиков, тогда как в США деятельность судебных переводчиков связана с функционированием многочисленных судебно-переводческих объединений и подчинена нормам законодательства каждого конкретного штата.

3) Существуют два подхода к организации судебно-переводческой деятельности в России:

- использование коммерческих судебно-переводческих организаций (А.В. Винников);

- создание единого реестра судебных переводчиков – в сущности, возрождение некогда существовавшего в России института присяжных переводчиков (А.А. Ларин, Л.Б. Обидина, В.В. Сдобников и др.). Этот вариант предполагает целенаправленную подготовку судебных переводчиков, проверку их знаний лингвистического и правового характера.

4) Переводчик выполняет вспомогательную функцию в ходе судебного заседания. Основная задача переводчика состоит в обеспечении конституционного права участника судебного процесса на знание о том, чем его обвиняют. Косвенным образом переводчик в результате своей

деятельности оказывает определенное влияние на процесс собирания и проверки доказательств, однако роль переводчика в проверке собранных доказательств минимальна.

5) Российское процессуальное законодательство не накладывает каких-либо дополнительных ограничений на деятельность переводчика. Западные кодексы содержат конкретные требования к осуществлению судебного перевода:

- точность и полнота перевода;
- беспристрастность и соблюдение нейтралитета;
- соблюдение пределов полномочий;
- конфиденциальность;
- профессионализм и повышение квалификации;
- сертификация.

6) Судебный перевод – это одна из разновидностей перевода в социальной сфере. Социальный перевод характеризуется официальностью обстановки, статусным неравенством коммуникантов. Кроме того, один из коммуникантов вынужденно оказывается в ситуации социального перевода и, скорее всего, окажется непрофессионалом. Все эти положения применимы и для описания ситуации судебного перевода;

7) Ключевыми характеристиками коммуникативной ситуации судебного перевода можно считать следующие: особый судебный дискурс, биполярный характер коммуникации по линии «конфронтация-сотрудничество», особый статус судебного переводчика, единая предметная действительность в сознании коммуникантов.

ГЛАВА II. СТРАТЕГИИ И ТАКТИКИ СУДЕБНОГО ПЕРЕВОДА

2.1. Определение понятия «стратегия перевода»

В рамках настоящей главы нам потребуется определить, к каким стратегиям и тактикам прибегает переводчик в процессе осуществления

перевода в рамках судебного заседания. Мы считаем, что для осуществления судебного перевода требуется применение стратегий и тактик, которые несколько отличаются от стратегий и тактик, используемых в других видах перевода. Однако прежде чем анализировать конкретные тактики и стратегии судебного перевода, нам необходимо определиться с содержанием понятий собственно «стратегии перевода» и «тактики перевода». Для этого полагаем целесообразным рассмотреть различные точки зрения, представляемые на этот счет, в переводоведческой литературе. Но до этого, на наш взгляд, следует начать обсуждение вышеуказанных понятий с понятий собственно «стратегии» и «тактики» [Стародубов 2022: 179].

«Большой толковый словарь русского языка» [Кузнецов 2000: 1277] предлагает следующие определения понятию «стратегия»: «1. Высшая область военного искусства – ведение крупных военных операций и войны в целом. *С. молниеносного удара. Вопросы стратегии и тактики. Разрабатывать стратегию сражения. С. партизанской войны.* Наука о ведении войны. *Курс стратегии. Лекции по стратегии. Следовать заповедям стратегии. Азы стратегии.* 2. Искусство руководства общественной, политической борьбой с целью достижения практических результатов. *С. оппозиционной парламентской партии. С. президентских выборов.* 3. Искусство планирования какой-л. деятельности (экономической, научной и т.п.) на длительную перспективу. *С. научного поиска.* 4. Общий план спортивной игры, последовательно реализуемый в ходе этой игры. *С. шахматной игры.*»

Из представленных выше определений можно сделать следующие, релевантные для настоящего исследования, выводы:

- 1) Слово «стратегия» пришло в лингвистический и переводоведческий «обиход» из терминологии военной области. Об этом свидетельствуют первые определения этого понятия, повествующие о военном искусстве и науке о ведении войны.

2) Подчеркивается также общий и главенствующий характер понятия, можно также охарактеризовать его как более общий (в сравнении, например, с тактикой и конкретными приемами, как можно будет впоследствии удостовериться). Таким образом, наблюдаем смещение смыла в сторону абстракции, чего-то более общего, глобального и генерального в противовес конкретике и частным моментам.

Рассмотрим фрагмент определения понятия «стратегия», которое представлено в «Советском энциклопедическом словаре». Правда, в нижеследующем определении говорится именно о военной стратегии: «Высш. область воен. иск-ва. Охватывает вопросы теории и практики *подготовки* страны и вооруж. сил к войне, её *планирование* и ведение, исследует *закономерности* войны, разрабатывает способы и формы подготовки и ведения стратегия. операций, *определяет цели и задачи* фронтам, флотам и армиям, распределяет силы по театрам воен. действий и стратегия, направлениям...»(курсив мой – С.С.) [Прохоров 1987: 1279].

Ключевые смысловые единицы – *подготовка, планирование, закономерности, определять цели и задачи* – пригодятся нам для формулирования понятия «стратегия перевода». Кроме того, они отвечают положениям, представленным ранее – в выводах к предыдущему определению стратегии, а именно: о военном происхождении термина, об абстрактном и общем характере понятия.

Для сравнения приведем определения из Oxford Advanced Learner's Dictionary: «a plan that is intended to achieve a particular purpose» - *the government's economic strategy; We need to devise an effective long-term strategy; Often, individuals employ multiple coping strategies because one particular strategy is not sufficient; the process of planning something or putting a plan into operation – Poor marketing strategy was blamed for the failure of the service to catch on*»[Oxford Learner's Dictionaries: Электронный ресурс].

В представленном выше определении содержится указание на связь стратегии с целью: «план, предназначенный для достижения определенной

цели» (*перевод мой – С.С.*). Зависимость стратегии от определенной цели – это тоже важный момент. Если рассуждать далее, то можно прийти к выводу о том, что (применительно к настоящему исследованию) стратегия всегда будет подчинена цели коммуникации в рамках судебного дискурса. Развивая мысль, можно прийти к заключению, что *стратегия перевода будет зависеть от цели двуязычной коммуникации (перевода) в формате судебного разбирательства.*

Обратимся к определениям «стратегии перевода» в переводоведческой литературе. Так, А.Д. Швейцер определял стратегию перевода как «развитие переводческой программы действий и ее воплощение на практике, которое выражается в выборе конкретного типа перевода: буквальный, дословный или вольный» [Швейцер 1973: 24]. На наш взгляд, приведенная формулировка не совсем точна в том смысле, что она описывает не стратегию перевода. Во-первых, А.Д. Швейцер неправомерно разводит стратегию и программу действий, хотя по сути это одно и то же. Во-вторых, стратегия, если следовать вышеприведенному определению, якобы сводится к выбору между буквальным/буквалистским (т.е. переводом, близким к оригинальному тексту по форме) и вольным (переводом, далеким от формы и, нередко, содержания оригинала). По нашему мнению, «буквальный перевод» и «вольный перевод» - это не стратегии перевода. Их можно назвать личным выбором переводчика, его предпочтениями или результатом соблюдения требований со стороны общества, либо общим подходом к осуществлению переводческой деятельности, но никак не стратегией.

Н.К. Гарбовский пишет, что стратегия – это генеральная линия поведения переводчика. Под стратегией он также понимает определенную «деформацию» исходного текста, в ходе которой переводчик принимает решение о том, чем можно пожертвовать, а что необходимо оставить [Гарбовский 2004: 508]. Не совсем понятно, что подразумевает эта «деформация». Кроме того, стратегия все-таки предполагает элемент планирования. Это означает, что перед тем, как приступить непосредственно

к вышеупомянутой «деформации» (что бы это ни значило в понимании Н.К. Гарбовского), нужно сначала выработать определенный «план» осуществления этой «деформации». У Н.К. Гарбовского же получается, что переводчик сначала прибегает к «деформации», а потом уже решает, что убрать, а что оставить при переводе, то есть получается, что стратегия вырабатывается уже постфактум. Но это противоречит самой логике понятия «стратегия».

В пособии «Стратегия перевода» Г. Хениг и П. Куссмауль рассматривают понятие «стратегия» с прикладной точки зрения. Авторы пишут, что «стратегия перевода призвана показать оптимальный путь решения переводческих проблем, а также отмечают, что переводческая стратегия – как и любая стратегия – должна базироваться на фактах. Далее авторы приводят сравнение между переводческой стратегией и стратегией игрока в шахматы, где игрок должен ориентироваться в фазе развития игры на время, а также на стратегию противника» [Hönig, Kussmaul 1986: 53]. Приведенное определение стратегии перевода представляет интерес, а сравнение его со стратегией игры в шахматы является релевантным. Перед тем, как приступить к переводу, переводчик действительно обращает внимание на фактор времени. Особое значение это имеет применительно к осуществлению устного перевода. Но, с другой стороны, не очень понятно, как фактор времени влияет на выбор конкретной стратегии перевода? Кроме того, определенные вопросы вызывает и стратегия «противника», на которую необходимо ориентироваться. Вероятно, с точки зрения переводческой деятельности, в каком-то смысле имеется в виду интенция автора оригинала (отправителя исходного сообщения). Но необходимо помнить, что в ходе идентификации конкретной переводческой стратегии переводчик ориентируется, прежде всего, на цель переводческой деятельности. Следует добавить, что переводчик в данном случае учитывает и фактор адресата. Так что здесь сложно говорить о том, что пресловутая стратегия противника

играет какую-либо значимую роль при определении стратегии перевода. Во всяком случае, она играет далеко не единственную роль в этом процессе.

Согласно дефиниции, предложенной Х. Крингсом, переводческая стратегия – это план, потенциально осознаваемый самим переводчиком, который направлен на решение конкретной переводческой проблемы в рамках определенной переводческой задачи. Кроме того, Х. Крингс выделяет макростратегию – способы решения одной задачи, и микростратегию – способы решения ряда переводческих задач [Kring 1980: 18]. Определение Х. Крингса противоречит общему определению стратегии. То, о чем он пишет, соотносится скорее с тактикой перевода, поскольку речь идет о решении конкретной переводческой проблемы в рамках конкретной переводческой задачи, что более соотносится с тактическим уровнем.

Вопросы также вызывает определение стратегии перевода, которое было предложено Т.А. Волковой: «неконечная совокупность целенаправленных профессиональных, динамических, логически взаимосвязанных, последовательных универсальных и индивидуальных действий переводчика (приёмов, переводческих решений)» [Волкова 2016: 143 – 144]. Надо полагать, что указание на профессиональный, универсальный и индивидуальный характер действий переводчика избыточно либо требует дальнейших разъяснений. Интересно, что автор разделяет понятия «переводческий приём» и «переводческое решение». Приём – это «стандартное, «теоретически возможное», нормативное действие переводчика, а «переводческое решение» - «действие переводчика при переводе конкретного текста под влиянием конкретных параметров» [там же: 51]. Целесообразно ли такое разделение? И как в эту концепцию вписывается понятие «переводческая операция»? Наконец, самой большой претензией к определению стратегии перевода, предложенному Т.А. Волковой, можно считать то обстоятельство, что автор трактует стратегию как «совокупность... действий переводчика (приёмов, переводческих решений)». Тогда возникает вопрос: а как автор трактует понятие «тактика

перевода»? В нашем представлении совокупность переводческих приёмов относится именно к тактическому уровню переводческой деятельности.

Кроме того, Т.А. Волкова считает, что стратегия перевода формулируется по схеме «особенности – трудности – решения – стратегия» [там же: 144]. По мнению автора, сначала переводчик выделяет особенности исходного текста, затем группирует их и одновременно выясняет, какие из них можно считать переводческими трудностями, находит к трудностям переводческие решения, которые составляют стратегию перевода. Во-первых, автор вновь соотносит стратегию с конкретными переводческими трудностями и их решениями, что является ошибкой, поскольку все это относится к тактике перевода. Во-вторых, стратегия у автора выводится как бы постфактум, уже после всех проанализированных трудностей и «подобранных» к ним переводческих решений. Между тем, стратегия формулируется на этапе планирования переводческой деятельности, увязывается с параметрами коммуникативной ситуации, а также с целью осуществления перевода. Иными словами, вероятно, стратегию следует ставить в начало предложенной автором последовательности. Но даже в этом случае предложенную последовательность мы будем считать не вполне удачной.

Ульрих Кауц пишет, что немецкая школа перевода понимает под стратегией перевода «целенаправленное когнитивное поведение» и более или менее осознанный план решения конкретных переводческих проблем [Kautz 2002: 66]. Концепт «целенаправленного когнитивного поведения» несколько перекликается с «генеральной линией поведения переводчика», предложенной Н.К. Гарбовским. Подобные терминосочетания позволяют более точно описать суть переводческой стратегии.

Ю. Хольц-Мянттари считает, что суть переводческой деятельности в рамках определенной стратегии состоит в создании для других людей определенного «дизайнерского» продукта сообразно определенным целям.

Автор утверждает, что «для создания “дизайна текста” переводчику потребуются следующие действия:

- уточнить свои представления о продукте и потребности в нем;
- составить план действий;
- создать текст;
- держать этот процесс под контролем;
- искать средства перевода;
- аргументировать свои решения;
- постоянно адаптировать свои действия» [Holz-Manttari 1964:306–332].

Т.А. Казакова, размышляя о переводе текстов художественного типа, дает следующее определение переводческой стратегии – «система взаимодействия когнитивно-эмоциональных факторов понимания и переводческой установки, направленных на решение практических задач по созданию художественного подобия оригинала». Автор отмечает, что «на переводчиков художественных произведений оказывают воздействие два вида информации – субъективная (обнаруживающая зависимость от психологических факторов) и объективная (т.е. информация, которая существует независимо от частной интерпретации)» [Казакова 2002: 18]. В определении переводческой стратегии, предложенном Т.А. Казаковой, говорится о «системе взаимодействия когнитивно-эмоциональных факторов понимания и переводческой установки», но не вполне ясно, как взаимодействие вышеописанных факторов способствует формированию переводческой стратегии. Также не очень понятно, каким образом всё это образует некую систему, т.е. в чем состоит системность? Наконец, можно предположить, что «решением практических задач» должна заниматься тактика, но не стратегия. Возможно даже, что на решение конкретных практических задач должны быть направлены переводческие приемы (операции), совокупность которых и составляет ту или иную стратегию.

В.Н. Комиссаров считает, что стратегия – это «своеобразное переводческое мышление, которое лежит в основе действий переводчика»

[Комиссаров 1990: 356]. Автор добавляет, что стратегия переводчика и приёмы, которые используются им в ходе осуществления перевода, зависят от «соотношения иностранного языка и языка перевода, а также характера переводческой задачи, подлежащей решению» [там же: 179]. По мнению ученого, переводческая стратегия состоит из пяти групп принципов. Примечательно, что эти принципы охватывают определенную совокупность лингвистических факторов:

«1. Принцип осмысления текста оригинала, который всегда предшествует переводческому процессу.

2. Согласно второму принципу, надлежит переводить «смысл, а не букву» (известная дихотомия вольного и буквального видов перевода). Автор считает, что не следует слепо копировать форму оригинала, однако это положение не должно распространяться на необходимость воспроизведения структуры исходного текста. Автор подчеркивает, что для достижения качественного перевода нужна верная интерпретация языковых единиц в контексте.

3. Третий принцип состоит в том, что переводчику следует выделять релевантные для перевода элементы смысла, а также быть готовым к переводческим потерям и приемам компенсации.

4. Принцип главенства целого над отдельными частями: переводчик вправе жертвовать определенными деталями и частностями с целью сохранения целого. Иными словами, внося изменения, переводчик не наносит ущерб точности перевода, но способствует передаче смысла сообщения в целом;

5. Принцип соответствия текста перевода нормам – переводчик должен избегать т.н. «переводящего языка», который появляется в переводе в результате воздействия на переводчика иноязычных форм. Текст перевода должен соответствовать нормам» [там же: 213].

Параметры коммуникативной ситуации при этом не учитываются. Вышеприведенные принципы описывают действия переводчика по восприятию оригинала и его воссозданию средствами ПЯ.

И.С. Алексеева предлагает следующую дефиницию понятия «стратегия перевода» - «порядок и суть действий переводчика при переводе конкретного текста» [Алексеева 2004: 321]. Кроме того, автор разделяет понятия «переводческая стратегия» и «переводческие действия». «Переводческие действия», по ее мнению, - это все возможные действия в отношении перевода, а «переводческая стратегия» - «осознанно выбранный переводчиком алгоритм этих действий» [там же: 322].

И.С. Алексеева пишет, что «переводческая стратегия состоит из трех этапов: предпереводческий анализ текста, аналитический вариативный поиск, анализ результатов перевода» [там же: 324–335].

«1. Предпереводческий анализ – облигатный подготовительный этап, который позволяет проанализировать текст «по-переводчески». Он включает в себя следующие операции:

- сбор внешних данных о тексте;
- определение источника и реципиента;
- определение состава информации и ее плотности (И.С. Алексеева выделяет четыре типа информации в тексте – когнитивная (объективные сведения об окружающем мире), оперативная (призыв к действию), эмоциональная (средства, используемые для описания чувств и эмоций) и эстетическая (нацелена на передачу прекрасного);
- определение коммуникативного задания текста;
- определение речевого жанра.

2. Аналитический вариативный поиск – второй этап переводческой стратегии. В сущности, процесс перевода – это и есть поиск оптимальных решений, вариантов перевода. Поскольку аналитический вариативный поиск следует за предпереводческим анализом, переводчику уже известны тип текста, его характеристики, доминанты для перевода. Следовательно, круг

поиска оптимального варианта сужается и переводчику проще подобрать единицу перевода, переводческое соответствие.

3. Анализ результатов перевода – финальный этап стратегии перевода» [Алексеева 2004: 324-335]. И.С. Алексеева отмечает, что сутью данного этапа является формальная (пропуск букв, опечатки и т.д.) и стилистическая проверка текста перевода, сверка его с оригиналом, то есть происходит редакторская правка текста [там же: 335].

Следует отметить, что стратегия всегда формируется ДО начала осуществления процесса перевода. Определение стратегии перевода, предложенное И.С. Алексеевой, а также перечисленные автором три компонента стратегии (предпереводческий анализ, аналитический вариативный поиск, анализ результатов перевода) составляют, скорее, общее описание полного процесса перевода и в значительной степени выходят за рамки определения собственно переводческой стратегии. По сути, формирование переводческой стратегии ограничивается первым этапом, т.е. предпереводческим анализом, т.е. осуществив предпереводческий анализ, переводчик формирует общую стратегию перевода текста – в сущности, некий генеральный план переводческой деятельности. Аналитический вариативный поиск представляет собой подбор эквивалентов, решение конкретных переводческих задач, что сводится к переводческим операциям, составляющим, в свою очередь, тактику перевода. Анализ результатов перевода – это то же, что и постпереводческое редактирование, и, на наш взгляд, отношения к стратегии не имеет.

О.В. Кафискина пишет, что стратегия перевода – это некое общее понятие (гипероним), которое состоит из ядра и периферии. Ядром понятия «стратегия перевода» автор считает «когнитивное поведение переводчика, направленное на решение определенной коммуникативной задачи текста перевода». Кроме того, к важным компонентам стратегии перевода автор относит следующие:

«1. Планирование. Речь идет о планировании действий перед началом работы над текстом.

2. Поэтапный подход. Автор выделяет следующие этапы:

- предпереводческий анализ текста;
- непосредственно процесс перевода («аналитический вариативный поиск варианта перевода согласно критериям репрезентативности»);
- финальная оценка качества перевода (самооценка качества перевода, а также оценка качества критиками перевода).

3. Набор приёмов, методик и техник перевода, необходимых для достижения репрезентативности перевода» [Кафискина 2017: 15-16].

О.В. Кафискина, по всей видимости, отождествляет такие понятия, как «переводческая стратегия», «переводческая тактика» и «переводческая операция». Например, в последнем пункте – «набор приёмов, методик и техник перевода, необходимых для достижения репрезентативности перевода» - автор описывает тактики и операции, но по какой-то причине называет всё это стратегией. Кроме того, второй пункт, в котором говорится о поэтапном подходе, содержит тот же недостаток, что и у «формулы» стратегии И.С. Алексеевой, представленной выше – здесь приводится общее описание всего переводческого процесса, а не конкретно переводческой стратегии.

И.В. Войнич также предлагает определение понятия «стратегия перевода» - «общий план действий переводчика, обусловленный комплексом его принципиальных установок, направленных на достижение целей, которые сознательно или бессознательно ставит перед собой переводчик» [Войнич 2011: 205]. Далее автор пишет, что «понятие “стратегия перевода” появилось задолго до того, как сформировалось переводоведение в качестве научной дисциплины. Однако понятие переводческой стратегии долгое время не пользовалось популярностью у исследователей-переводоведов. Зачастую вместо этого понятия использовалось терминосочетание «метод перевода» (например, доклад Ф. Шлейермахера “О разных методах перевода”))» [там же:

204]. Автор справедливо подчеркивает, что на сегодняшний день нет какого-либо единства научного сообщества относительно понятия «стратегия перевода».

Нередко, по мнению автора, переводческую стратегию рассматривают через призму известного переводческого дуализма «буква/дух». Практика перевода предложила два способа, которые еще Цицерон и Иероним определили, как «*verbum e verbo*» (слово словом) и «*sensum exprimere de sensu*» (смысл смыслом). Иными словами, речь идет о дословном переводе, когда мы слово в слово воспроизводим оригинал в ущерб языку перевода, а также о другом виде перевода, когда мы передаем *смысл* оригинала средствами языка перевода. Автор добавляет, что переводческие стратегии подразделяются на вольную и буквальную (дословную, точную), неверную – верную, ориентированную на цель (*target-oriented*) и ориентированную на источник (*source-oriented*) [Toury1995], доместикацию и форенизацию [Venuti 2003], т.е. «одомашнивание» и «остранение».

Стратегия лишена какого-либо дуализма или полярности, поэтому неверно было бы представлять её в виде одного или нескольких наборов противоположных подходов. Дословный и вольный перевод – это две крайности. Сами по себе они не могут быть стратегиями перевода, но могут в той или иной степени детерминироваться какой-либо стратегией. Дихотомия «неверная» и «верная» стратегии перевода вызывает множество вопросов, самый главный из которых – как определить «верность» (или «отсутствие верности») той или иной переводческой стратегии? Стратегия всегда ориентирована на цель, поэтому она не может быть исключительно «*source-oriented*». Доместикация и форенизация также не относятся к переводческим стратегиям, если следовать той же логике, которая использовалась нами в случае с дословным и вольным переводом.

Л.Г. Шереминская утверждает, что овладение правильной стратегией является важным условием эффективности переводческой деятельности. Она (стратегия) базируется на целом ряде фундаментальных принципов, которые

используются переводчиком на сознательном и бессознательном уровнях, и зависит от определенных условий переводческой деятельности. Во-первых, по мнению Л.Г. Шереминской, стратегия перевода состоит в понимании темы, что является необходимым условием для достижения качественного результата. Во-вторых, переводческая стратегия заключается в определении семантической доминанты, т.е. наиболее важной части содержания переводимого фрагмента. Основные принципы переводческой стратегии должны быть дополнены обоснованием валидности определенного набора переводческих приёмов [Шереминская 2008: 62-64]. Л.Г. Шереминская описывает не стратегию. Не очень понятно, как «понимание темы» приводит к «достижению качественного результата». Разве «качественный результат» зависит исключительно от понимания темы? Кроме того, автор не поясняет, что можно считать качественным результатом. Вопреки мнению автора, переводческая стратегия НЕ заключается в определении семантической доминанты, ведь мы говорим не о выборочном переводе, а переводе в целом. Стратегия не определяет конкретные переводческие приемы, поскольку они определяются исключительно той или иной тактикой. Учитывая, что переводческие приёмы переводчик анализирует только постфактум, т.е. уже после проделанной работы, нет смысла обосновывать их «валидность» в рамках переводческой стратегии, потому что стратегия всегда формулируется ДО процесса осуществления перевода.

В литературе часто наблюдается смешение понятий, поскольку разные исследователи понимают под стратегией подчас совершенно разные явления. Иногда авторы отождествляют понятия «стратегия» и «тактика», смешивая генеральный план действий переводчика и конкретные переводческие операции. Одним из таких примеров, на наш взгляд, может служить подход В.М. Илюхина. В своей статье он рассматривает стратегии, используемые в синхронном переводе. К таковым он относит следующие: «стратегия проб и ошибок, стратегия ожидания, стратегия столлинга, стратегия линейности, стратегия вероятностного прогнозирования, стратегия знакового перевода

или перевода сказанного на формально-знаковом уровне, стратегия компрессии или сжатия, стратегия декомпенсации» [Илюхин 2002: 11-23].

Можно ли считать вышеперечисленные стратегии собственно переводческими стратегиями? Нам представляется это весьма сомнительным по той причине, что это не стратегии и, судя по всему, не тактики. Важно подчеркнуть, что автор почему-то считает «стратегию ожидания» и, например, «стратегию компрессии» явлениями одного порядка, что, очевидно, не соответствует действительности. Получается, что автор не просто смешивает стратегию, тактику и переводческие операции, но и добавляет к ним лишние элементы.

«Всемирная паутина» пестрит различными определениями стратегий перевода, многие из которых выносятся в заголовки статей. Например, в электронных библиотеках «КиберЛенинка» и «eLibrary.Ru» находим статьи со следующими заголовками: «Стратегии перевода сериалов», «Стратегия перевода медицинских сокращений», «Стратегии перевода научных текстов», «Основные стратегии перевода, применяемые в переводе английских названий фильмов», «Стратегия перевода современных армянских рассказов», «Стратегии и тактики перевода туристических сайтов: коммуникативно-функциональный подход (на материале русского и английского языков)», «Реальные стратегии перевода на антипсихотики второго поколения» и др. Все вышеприведенные заголовки содержат смысловую ошибку, поскольку стратегия предполагает генеральную линию поведения переводчика, что означает, что она не может быть направлена на решение частных задач тактического уровня.

Д.Н. Шлепнев справедливо выражает сожаление об отсутствии единства относительно наполнения понятия «стратегия перевода», а также типологии стратегий. Автор пишет, что проблема с терминологией затрагивает все переводоведение в целом, поэтому приходится посвящать много времени прояснению понятий. Применительно к понятию «стратегия перевода» автор считает, что в данном случае необходимо стремиться к

гомогенизации. И хотя автор отмечает, что полная гомогенизация (унификация) представлений о переводческой стратегии вряд ли возможна, все же следует стремиться к определенной упорядоченности и достижению общего, максимально возможного консенсуса относительно определения стратегии перевода [Шлепнев 2018: 163].

Д.Н. Шлепнев резюмирует разброс во мнениях относительно понятия «стратегия перевода» следующим образом:

1. Одни авторы считают, что стратегия – это явление только общего порядка (имея в виду работу переводчика над текстом в целом), а другие пишут, что только частного – работу переводчика на уровне отдельных фрагментов и сегментов текста, приемов и методов, что в других терминосистемах соотносимо с понятием «тактика перевода». Кроме того, существует разделение на глобальные и локальные стратегии, а также микро-, макро- и общие стратегии;

2. Иногда стратегии отождествляются с методами, техниками, приёмами и тактиками;

3. Использование термина «стратегия» часто сопровождается еще одним, смежным понятием – тактикой перевода. Одни авторы дифференцируют только стратегии и тактики, а другие выделяют три уровня – стратегии, тактики и приёмы (операции). Д.Н. Шлепнев отмечает, что стратегия и тактика находятся на разных уровнях; стратегия реализуется через тактики, а значит стратегия не может быть явлением того же уровня, что и тактика, и, следовательно, не может быть явлением низового уровня;

4. Существуют разногласия относительно следующих моментов:

- осознанность стратегии;
- характер детерминированности;
- соотношение стратегии как когнитивного конструкта и внешнего проявления;
- индивидуальность стратегии;
- ретроспективное/перспективное отношение к стратегии;

5. Смысл термина «стратегия перевода» нередко необходимо выявлять исходя от контекста, поскольку часто используется спорадически, обозначая то одно, то другое, соотносится то с микроуровнем, то с макроуровнем;

6. Существует и отрицание понятия. Например, В.Г. Витренко призывал отказаться от этого терминосочетания, поскольку, по его мнению, понятие «стратегия перевода» лишено признаков термина, особенно ввиду такого широкого разброса мнений на этот счет [там же: 162-163].

Сам Д.Н. Шлепнев предлагает следующее определение понятия «стратегия перевода»: «Стратегия – это избираемая переводчиком общая программа, общая установка (*курсив автора. – С.С.*) или набор установок (*курсив автора. – С.С.*) по реализации перевода данного текста в соответствии с определенной целью в определенной ситуации – видение того, как должна осуществляться работа в целом» [там же: 163]. Представленное определение представляется нам оптимальным, поскольку достаточно полным образом описывает суть понятия «стратегия перевода», содержит указание на «общую программу... по реализации перевода», на конкретную цель и конкретную ситуацию, в целом характеризует стратегию как «общее видение» того, как должна осуществляться переводческая деятельность.

Еще более удачную, на наш взгляд, дефиницию предлагает В.В. Сдобников. Сообразуясь с основными положениями коммуниктивно-функционального подхода к переводу [Полетаева 2019: 55; Ивлева, Лысякова 2020: 52; Кострова 2017: 115; Ивлева, Пузаков, Аржанова 2023: 3; Мурдускина, Аниськина 2017: 130], автор выводит следующее определение: «Стратегия перевода – общая программа осуществления переводческой деятельности в условиях определенной коммуниктивной ситуации двуязычной коммуникации, определяемая специфическими особенностями данной ситуации и целью перевода и, в свою очередь, определяющая характер профессионального поведения переводчика в рамках данной

коммуникативной ситуации» [Сдобников 2015: 135; Сдобников, Калинин, Петрова 2019: 95].

Кроме того, В.В. Сдобников выделяет три типа стратегии перевода:

- 1) Стратегия коммуникативно-равноценного перевода – базируется на потенциальной способности ПТ оказывать на своего получателя воздействие, которое соответствует коммуникативной интенции автора ИТ;
- 2) Стратегия терциарного перевода – в этом случае воздействие, оказываемое на получателя ПТ, не будет соответствовать интенции автора оригинального текста. Соответственно, ПТ будет играть иную коммуникативную роль, а также преследовать иную цель, которая будет отличаться от цели автора ИТ (например, перевод радиоперехвата переговоров). В этом случае перевод осуществляется для некоей третьей стороны-наблюдателя;
- 3) Стратегия переадресации – используется в тех случаях, когда целевая аудитория ПТ отличается от целевой аудитории ИТ по своим национально-культурным и социальным характеристикам (возраст, профессия, образование, коммуникативная роль и т.д.) [там же: 150 – 175].

Общим в определениях стратегии перевода, представленных российскими и зарубежными исследователями, можно считать то, что под стратегией многие авторы понимают некое планирование действий переводчика, генеральную линию поведения переводчика, целенаправленное когнитивное мышление и общий план действий. Подчеркивается именно общий характер деятельности переводчика по осуществлению стратегии. Кроме того, ряд авторов соотносит стратегию с конкретными переводческими проблемами (задачами), что, на наш взгляд, является неправомерным, поскольку конкретные проблемы и задачи соотносятся, скорее, с явлениями тактического уровня.

Таким образом, по нашему мнению, **стратегия перевода – это генеральный план деятельности переводчика по осуществлению собственно перевода определенного текста в определенной коммуникативной ситуации и в соответствии с определенной целью.** Стратегия – это общее представление переводчика, его образ мышления относительно того, как надлежит переводить в данной конкретной ситуации.

2.2. Определение понятия «тактика перевода»

Определив понятие «стратегия перевода», выведем теперь дефиницию для такого терминосочетания, как «тактика перевода». В результате анализа определений стратегии перевода, осуществленном в предыдущем разделе 2.1, удалось выяснить, что «стратегия» и «тактика» не являются тождественными понятиями. Тактика – явление более низкого в сравнении со стратегией уровня, а стратегия, в свою очередь, реализуется через тактику (или тактики). Для полного прояснения понятия «тактика перевода» будем использовать уже использованную нами схему: сначала обратимся к определению тактики в толковых словарях, а затем сделаем обзор различных дефиниций «тактики перевода» из переводоведческой литературы.

В толковом словаре Т.Ф. Ефремовой содержится следующее определение понятия «тактика»: «ТАКТИКА 1. ж. 1) а) Искусство подготовки и ведения боя как составная часть военного искусства. б) Подготовка и ведение боевых операций. 2) Приемы и способы борьбы в спорте, в спортивных играх. 3) перен. Совокупность приемов и средств общественной и политической борьбы при достижении поставленной цели. 2. ж. 1) Совокупность приемов и средств в достижении кем-л. своей намеченной цели. 2) Линия чьего-л. поведения» [Толковый словарь Ефремовой: Электронный ресурс].

С одной стороны, представленное выше определение содержит определенные специфические признаки тактики, позволяющие отграничить

ее от стратегии. Например, речь идет об упоминании конкретных «приемов» и «способов», что не встречалось в представленных нами определениях стратегии. С другой стороны, есть ряд моментов, которые роднят понятие «тактика» с понятием «стратегия», по крайней мере, визуально. В частности, речь идет о таких формулировках – «искусство подготовки и ведения боя...», «линия чьего-л. поведения». Казалось бы, возникает определенная двусмысленность и, вероятно, смешение понятий.

Считаем, что подобная «двусмысленность» кажущаяся. Во-первых, в «Большом толковом словаре русского языка» (см. п. 2.1.) намеренно подчеркивается более общий и глобальный характер стратегии – «*высшая область военного искусства – ведение крупных военных операций и войны в целом*» (курсив мой. – С.С.), «искусство планирования какой-л. деятельности (экономической, научной и т.п.) *на длительную перспективу*» (курсив мой. – С.С.), «*общий план спортивной игры...*» (курсив мой. – С.С.).

Тактика определяется в «Большом толковом словаре русского языка» следующим образом: «ТАКТИКА, -и; ж. [греч. *taktikē* - искусство построения войск] 1. Составная часть военного искусства, включающая в себя теорию и практику подготовки и ведения боя. *Оборонительная, наступательная т. Т. воздушного боя. Т. окружения противника. // Учебный предмет по теории и практике ведения боя. Курс тактики. Читать лекции по тактике. Получить за тактику "отлично".* 2. Совокупность средств и приёмов для достижения намеченной цели. *Политическая т. Шахматная т. Т. партии. Т. демократов. Т. борьбы. Выработать определённую тактику. Избрать тактику умолчания. Держаться тактики обороны. Хитрая у него т.!* <Тактический, -ая, -ое. *Т-ая подготовка войск. Т-ая задача. Т-ое правило. Т-ие преимущества. Выгодный в тактическом отношении. Т-ие разногласия. Т. ход. Т-ая скорость корабля (скорость сближения маневрирующего военного корабля с кораблём противника при полном использовании своего оружия).* Тактически, нареч. *Т. комбинировать подсчёты. Т. правильное решение задачи. Т. умолчать*» [Кузнецов 2000: 1304]. Формулировка «совокупность средств и

приёмов для достижения намеченной цели» вызывает некоторые вопросы. С одной стороны, тактика действительно состоит из конкретных средств и приемов, представляя собой, по большому счету, совокупность способов и приёмов. С другой стороны, тактика направлена не на достижение некоей общей цели (с такой целью соотносится именно стратегия), а на решение конкретных проблем и задач. Полагаем, что в представленном выше определении понятия «тактика» этот момент недостаточно четко указан.

Обратимся к определению, которое содержится в «Советском энциклопедическом словаре»: «*Составная часть* военного искусства, включающая теорию и практику подготовки и ведения боя соединениями, частями (кораблями) и подразделениями различных видов вооруженных сил, родов войск (сил флота) и специальных войск на суше, в воздухе и на море. *Тактика занимает подчиненное положение по отношению к оперативному искусству и стратегии*» (курсив мой – С.С.) [Прохоров 1980: 1312].

В этом определении прямо содержится указание на то, что тактика занимает подчиненное положение по отношению к стратегии. Указывается также, что тактика – это «составная часть военного искусства» (очевидно, что и термин «тактика» также пришел в лингвистику и переводоведение из военной терминологии), а не искусство в целом (как стратегия).

Теперь посмотрим, что пишут о тактике в словарях английского языка. В «Cambridge Advanced Learner's Dictionary» содержатся такие определения: «a planned way of doing something» (пример: «These bomb attacks represent a change of tactics by the terrorists»); «*a specific action intended to get a particular result*» (пример: «Oliver's clumsy tactics doomed the plan from the start»); «*a planned method for achieving a particular result*» (примеры: «I think we'll have to change our marketing tactics», «The tactics used by the salesman made her uncomfortable», «The complaints are no more than a delaying tactic»)(курсив мой. – С.С. [Cambridge Dictionary: Электронный ресурс].

Нами были выделены наиболее важные семы из вышеизложенного определения, которые вновь указывают на более частный, фрагментарный характер явления тактики.

Безусловно, существует тесная взаимосвязь между тактикой и стратегией. В трактате «Искусство войны» Сунь Цзы пишет: «Все люди знают ту форму, посредством которой я победил, но не знают той формы, посредством которой я организовал победу» [Чем стратегия отличается от тактики?: Электронный ресурс]. Иными словами, тактику легче понять, потому что она имеет более конкретную форму, но общая стратегия представляет не меньшую важность. Следовательно, стратегию не следует противопоставлять тактике.

Для наглядности можно также описать несколько ключевых моментов, которые относятся к стратегии и тактике. Джеффри Чемберлейн выделяет, например, такие компоненты стратегии:

- стратегия используется в пределах определенного места;
- стратегия имеет единую, четко определенную направленность;
- стратегия закладывает путь, которым нужно следовать;
- стратегия состоит из частей (тактики);
- каждая из частей стратегии подталкивает к определенному фокусу;
- стратегия признает свою сферу влияния;
- стратегия либо намеренно формируется, либо возникает естественным путем [Стратегия против тактики: в чем разница и почему это имеет значение?: Электронный ресурс].

Выделялись также и некоторые свойства тактики:

- краткосрочность (тогда как стратегия представляет собой долгосрочный план);
- тактика крепко связана со стратегией (тактика должна вносить свой вклад в достижение ключевого результата и поставленной цели);
- тактика подразумевает выполнение ограниченных по времени действий [Чем стратегия отличается от тактики?: Электронный ресурс].

Обратимся теперь к определению понятия «тактика перевода». К сожалению, приходится констатировать, что данное понятие редко подвергалось анализу и обсуждению в переводоведческой литературе. Тем не менее, ряд авторов в своих работах рассматривали этот вопрос, а также предлагали собственные дефиниции для вышеприведенного понятия.

С.А. Колосов и Ю.А. Бабаева справедливо замечают, что понятия «стратегия перевода» и «тактика перевода» схожи в том смысле, что и то, и другое являют собой известное разнообразие в терминологических подходах и, порой, могут обозначать совершенно разные явления, обладать различным наполнением [Колосов, Бабаева 2020: 185]. Далее отмечается, что стратегия перевода всегда реализуется посредством определенных тактик, которые соотносятся с соответствующими переводческими понятиями (тогда как стратегия всегда соотносится с целью) [Бурукина 2009: 79; Сдобников 2015: 138]. В свою очередь, тактики перевода воплощаются в конкретных приёмах перевода или переводческих операциях. Переводческий приём – «переводческая операция, направленная на разрешение какой-то проблемы и предполагающая типизированную однотипность осуществляемых переводчиком действий» [Сдобников, Петрова 2007: 264].

Иными словами, градация выглядит следующим образом: стратегия → тактика → приём.

С.А. Колосов и Ю.А. Бабаева считают, что применительно к синхронному переводу (и это релевантно для темы нашего исследования, поскольку судебный перевод может осуществляться в синхронном режиме) можно говорить о том, что наиболее распространенными тактиками перевода необходимо считать компрессию и вероятностное прогнозирование [Колосов, Бабаева 2020: 185]. Многие исследователи [Алексеева 2000; Гурин 2008; Зубанова 2017; Полуян 2011; Чернов 1987; Ширяев 1979] считают, что эти тактики наиболее эффективны, поскольку способствуют высокому качеству перевода. Мы рассматриваем вероятностное прогнозирование в качестве тактики перевода, поскольку вероятностное прогнозирование представляет

собой механизм восприятия действительности, тех процессов, которые нас окружают и с которыми мы сталкиваемся. Вероятностное прогнозирование – это проявление общепсихологического механизма опережающего отражения в рецепции и не является специфичным для перевода. Кроме того, синхронисты могут задействовать тактику линейности, ожидания, знакового перевода и некоторые другие.

А.Ф. Ширяев предложил комплексную модель синхронного перевода, которая состоит из параллельно протекающих вербально-когнитивных процессов: процесс ориентирования в исходном тексте, процесс поиска и принятия переводческих решений и процесс осуществления переводческих действий [Ширяев 1979: 100]. С.А. Колосов и Ю.А. Бабаева считают, что тактики синхронного перевода соотносятся с вышеописанными процессами [Колосов, Бабаева 2020: 188].

Проанализировав стратегии и тактики в художественном переводе, В.А. Нуриев приходит к выводу о том, что «стратегию следует рассматривать как построение некоей общей схемы или общего плана по реализации переводческой деятельности, тогда как тактика заключается в реализации определенного переводческого решения на определенном этапе деятельности, т.е. в ходе перевода конкретного текстового отрезка» [Нуриев 2006: 151]. Автор пишет, что переводчик осуществляет каждое решение, выбирая тот или иной переводческий приём, а критерием выбора приёма необходимо считать его целесообразность в рамках стратегии и тактики перевода.

Исследователи пишут о том, что переводческую деятельность можно представить в виде *мысленного эксперимента*, который представляет собой создание новой референтной ситуации, находящейся в отношениях приблизительного равенства (изоморфизма) с референтной ситуацией исходного текста [Шахнарович 1974: 129 – 134; Brown 1991; Kuhn 1977: 240 – 265; Mach 1976: 134 – 147; Sorensen 1992]. Соответственно, каждую межъязыковую трансформацию можно связывать с реализацией конкретного переводческого решения или с реализацией определенной тактики

[Delabastita 1993]. В.А. Нуриев считает, что процесс перевода можно представить как «переводческий триптих», который «состоит из мысленного эксперимента (стратегии перевода), который, в свою очередь, включает в себя набор различных тактик (в художественном переводе это «натурализация», модернизация, тематизация и т.д.), а замена, опущение, добавление и перестановка – это тактические приемы в рамках общей стратегии» [Нуриев 2006: 152]. На наш взгляд, не вполне понятно, как именно автор разграничивает тактики и конкретные приемы перевода, следовательно, здесь правомерно говорить, скорее, о «переводческом диптихе» (т.е. двухуровневой интерпретации «глубины» переводческого процесса по линии «стратегия-тактика»), а не «триптихе».

Мы считаем, что приём перевода находится в подчиненном положении по отношению к тактике перевода. Кроме того, следует отметить, что понятия «способ перевода», «приём перевода» и «метод перевода» часто используются в переводоведческой литературе как синонимы, но есть смысл указать на разницу между ними. Например, Р.К. Миньяр-Белоручев писал о том, что приём обладает частным характером и нацелен на решение возникающих в ходе переводческой деятельности конкретных трудностей. Способ же – «основное правило достижения поставленной цели, которое отражает объективно существующие законы действительности» [Миньяр-Белоручев 1969: 91]. Определение способа перевода, предложенное Р.К. Миньяр-Белоручевым, перекликается с соответствующим определением, которое содержится в «Толковом переводоведческом словаре» Л.Л. Нелюбина: «способ перевода – это объективно существующая закономерность перехода от одного языка к другому в переводческой деятельности» [Нелюбин 2003: 209]. Обычно выделяют два способа перевода - интерлинейный и трансформационный, которые соотносятся со знаковым и смысловым способами, предложенными Р.К. Миньяр-Белоручевым.

Согласно словарю Л.Л. Нелюбина, «приём перевода представляет собой деятельность переводчика (определенную операцию), нацеленную на

преодоление конкретных трудностей, возникающих в ходе перевода» [Нелюбин 2003: 165]. Эти трудности могут быть связаны, например, с использованием каламбура, какими-либо культурными реалиями, упоминания которых могут содержаться в речи иноязычного коммуниканта, различиями в структурах, конвенциях языков и т.д.

На основании представленных выше рассуждений можно сделать следующие выводы: 1) каждый конкретно взятый приём перевода может быть соотнесен со способом перевода. 2) Приём перевода – это частный случай переводческой операции. Переводческие операции включают в себя использование межъязыковых соответствий, а также переводческие трансформации. Переводческая операция – «это любое действие переводчика, направленное на выбор средств ПЯ с целью создания текста перевода» [Сдобников 2015: 39].

Закономерно, что целенаправленная и запрограммированная система приёмов, которая отвечает виду перевода и существующим способам перевода, - это, в сущности, метод перевода. В частности, «в письменном переводе используют метод сегментации текста, в последовательном – метод системы записей, в синхронном – метод установления формально-знаковых связей» [Миньяр-Белоручев 1969: 100]. Очевидно, что выбор конкретных приемов и способов перевода определяется избранной тактикой перевода.

Таким образом, можно дополнить упоминавшуюся выше иерархическую структуру перевода: осознание цели перевода → формирование стратегии перевода, соответствующей этой цели, → выбор тактик перевода, которые обеспечат реализацию стратегии → использование переводческих операций, выбор которых зависит от выбранной стратегии и тактики.

Вернемся к понятию тактики перевода. Д. Жиль и И. Гамбье пишут, что понятие «тактика перевода» находится в прямой взаимосвязи с конкретными проблемами, с которыми сталкивается переводчик [Gambier 2010: 417; Gile 2009: 14, 263]. Д.Н. Шлепнев считает, что тактика перевода – «установка переводчика по решению конкретной данной проблемы в данном

тексте (сегменте текста)». Автор пишет, что стратегия и тактика – это, по сути, когнитивные конструкты (решения), проявляющие себя вовне в виде наблюдаемого поведения и его результата (текста). Тактики, по мнению автора, выражаются в конкретных приёмах (техниках) перевода, которые применяются переводчиками с целью решения конкретной проблемы в данном конкретном тексте [Шлепнев 2018: 166 –167]. Определение, представленное Д.Н. Шлепневым, по нашему мнению, не вполне точное, поскольку автор говорит о сегментах текста либо о конкретном тексте, хотя понятие «тактика» не предполагает столь узкого подхода к решению проблем.

Наконец, приведем определение тактики перевода, предложенное В.В. Сдобниковым (и с которым мы согласны): **«системно организованная совокупность переводческих операций, используемых для решения определенной задачи с учетом избранной стратегии перевода»** [Сдобников 2015: 144].

На наш взгляд, сформулированное В.В. Сдобниковым определение тактики перевода является наиболее цельным и логичным. Тактика перевода действительно представляет собой совокупность переводческих операций. Совокупность операций не хаотична, а, напротив, сформирована в определенную систему. Тактика как система переводческих операций направлена на решение конкретной переводческой задачи. В определении также подчеркивается, что она зависит от «избранной стратегии перевода», что, безусловно, тоже можно считать важным моментом.

2.3. Способы реализации стратегий и тактик судебного перевода

В ходе осуществления перевода в рамках судебного заседания переводчик может придерживаться различных представлений о том, как следует переводить в ходе судебного процесса. Эти принципы и представления могут быть не просто разными, но и диаметрально противоположными. К примеру, Г.В. Макович пишет о коммуникативных стратегиях судебного перевода, хотя, на наш взгляд, можно говорить о какой-

то одной стратегии перевода в ходе судебного заседания [Макович 2021: 68 – 71]. В результате можно наблюдать отсутствие единства мнений относительно определенного «алгоритма» переводческих стратегий, тактик и линий поведения в суде. Следовательно, существует необходимость более подробного анализа поведения судебного переводчика, а также выработки конкретных принципов осуществления судебного перевода.

Одной из имманентных характеристик переводческого процесса в ходе судебного заседания можно считать его *двойственность или полярность*. Это, в числе прочего, определяет особый характер судебного перевода и его отличие от других видов перевода. Двойственность может быть представлена в двух «плоскостях»:

1. *Ролевая функция переводчика*, которая является одним из наиболее спорных аспектов. В каком амплуа выступает переводчик на судебном заседании? Подсудимый, который в нашем случае также является иноязычным коммуникантом, т.е. лицом, не владеющим языком судопроизводства (либо владеющим этим языком в недостаточной для успешной коммуникации степени), часто склонен рассматривать суд в качестве «репрессивной государственной машины», цель которой состоит в том, чтобы вынести подсудимому суровый обвинительный приговор [Винников 2012: 192]. Здесь важно отметить, что переводчик может быть (и нередко является) единственным участником судебного процесса, который владеет родным языком подсудимого. С психологической точки зрения подсудимый склонен доверять именно переводчику, ждать от переводчика определенной поддержки. Более того, переводчик может быть представителем той культуры, к которой принадлежит подсудимый, а это означает, что переводчику, в отличие, например, от прокурора, судьи или адвоката доступно для понимания нечто бóльшее, поскольку культура языкового меньшинства в данном случае роднит переводчика и подсудимого. Переводчику, таким образом, могут быть доступны для понимания определенные культурные ценности, разделяемые подсудимым, его

(подсудимого) мировоззренческие установки, его религиозные взгляды и, в целом, то, как упомянутые аспекты влияют на поведение подсудимого. Подсудимый, по сути, также может придерживаться определенной стратегии поведения в рамках судебного заседания, которая отражает его отношение к суду, его отношение к переводчику. В сущности, можно говорить о двух оппозитивных линиях поведения подсудимого. Первая заключается во враждебном отношении подсудимого к суду, причем возможны два варианта: 1) подсудимый относится враждебно только к суду (к судье, прокурору); 2) подсудимый испытывает неприязнь как к суду, так и к переводчику. В последнем случае переводчик воспринимается подсудимым как агент влияния «враждебной» государственной структуры, как лицо, причастное к тому, чтобы любой ценой вынести подсудимому обвинительный приговор. В первом же случае все обстоит несколько сложнее. Подсудимый может воспринимать переводчика как нейтрального коммуниканта, как «вспомогательный элемент», стараясь не замечать фигуру судебного переводчика. Однако существует и другой вариант – подсудимый может относиться к переводчику с доверием, с определенной надеждой. В этом смысле подсудимый будет ожидать определенной поддержки от переводчика [A court interpreter in South Africa | DW Documentary: Электронный ресурс]. Возможно, подсудимый постарается оказать влияние на переводчика, убедить его в необходимости помочь подсудимому, что неизбежно сопряжено с риском злоупотребления доверием переводчика и попытками использовать переводчика как инструмент воздействия на суд с тем, чтобы последний принял выгодное для подсудимого решение. И хотя подобная стратегия подсудимого может оказаться малорезультативной, переводчик, тем не менее, находится в определенной опасности. Он может не осознавать, что оказался всего лишь инструментом в руках подсудимого, который использует переводчика, не сообразуясь с желаниями, репутацией и статусом последнего. Таким образом, переводчику следует быть внимательным к поведению подсудимого, переводчик должен уметь «угадывать»

манипуляции или даже целые стратегии поведения подсудимого с тем, чтобы заблокировать их, а также избежать роли «марионетки» в руках подсудимого.

Подсудимый, как уже говорилось ранее, может не считать переводчика своим «союзником», может воспринимать его в качестве олицетворения недоброжелательной государственной структуры, которая намеревается вынести подсудимому суровое наказание. Подсудимый, исповедуя такое злобно-враждебное отношение к переводчику, будет стремиться всячески усложнять работу последнего. Например, такие подсудимые склонны к игре на полисемии слов или к лингвистическому «эскапизму». Как отмечает А.В. Винников, часто к подобной лингвистической «игре» прибегают лица цыганской национальности. Автор приводит в качестве примера использование цыганского слова «кова», которое может означать совершенно разные вещи: от дерева и автомобиля до чемодана с героином [Винников 2012: 192]. Кроме того, можно отметить, что случаи лингвистического эскапизма достойны отдельного исследования, поскольку в практике уголовного судопроизводства такие явления действительно встречаются, но в литературе мы не находим какого-либо анализа «уклоняющегося» поведения цыган.

Существуют и другие аспекты участия переводчика в судебном процессе. С одной стороны, как мы выяснили выше, переводчик может быть своеобразным помощником подсудимого, являющегося иноязычным коммуникантом. С другой стороны, переводчик может быть «помощником» судьи и, в целом, суда. Об этом пишет Л.Б. Обидина. Переводчик получает зарплату от государственной структуры, которая, безусловно, ассоциируется с судом, а потому может ощущать определенную ответственность, необходимость в сотрудничестве с судьей [Обидина 2017: 521].

2. *Лингвистический аспект.* С одной стороны, юридическое сообщество разных стран требует от переводчика точного, пословного перевода. Требования осуществлять буквальный перевод содержатся во многих кодексах судебного перевода западных стран [см., напр., Code of

Ethics and Professional Responsibilities by National Association of Judiciary Interpreters and Translators; Indiana Rules of Court Interpreter Code of Conduct]. Это можно объяснить, по-видимому, следующим образом: юристы, являясь, чаще всего, непрофессионалами в практической переводческой работе (хотя с теорией перевода они, скорее всего, также незнакомы. Впрочем, теорию перевода могут не знать и сами судебные переводчики), считают, что перевод «слово в слово» - это наиболее «правильный» вид перевода. По их мнению, такой перевод непременно приведет к порождению на переводящем языке (ПЯ) текста, который не будет нарушать нормы и узус ПЯ. Любые отступления от текста оригинала воспринимаются как «отсебятина», ненужное переводческое «творчество», а потому переводчик не имеет права что-либо добавлять к тексту оригинала, а равно и опускать какие-либо сегменты информации. Более того, использование переводчиком трансформаций либо переводческих операций (юристы, надо полагать, не знают, что это называется именно так) приведет к неоправданному искажению текста оригинала, что может пагубно сказаться на вынесении подлинно справедливого приговора. Кроме того, есть еще одна причина, по которой юридическое сообщество требует от переводчиков буквального перевода. Она заключается в том, что, по мнению юристов, только точный перевод может привести к наиболее полной и исчерпывающей передаче информации. Есть риск, что переводчик, используя такой, например, прием перевода, как опущение, может упустить из виду действительно важную и релевантную информацию. В результате точный перевод в данном аспекте играет роль «страховочного механизма» для переводчика, предохраняя его от ненамеренного упущения важной информации. Наконец, причина существования требований точного перевода в кодексах судебного перевода состоит в том, что составителями таких кодексов являются представители именно юридического, а не переводческого сообщества.

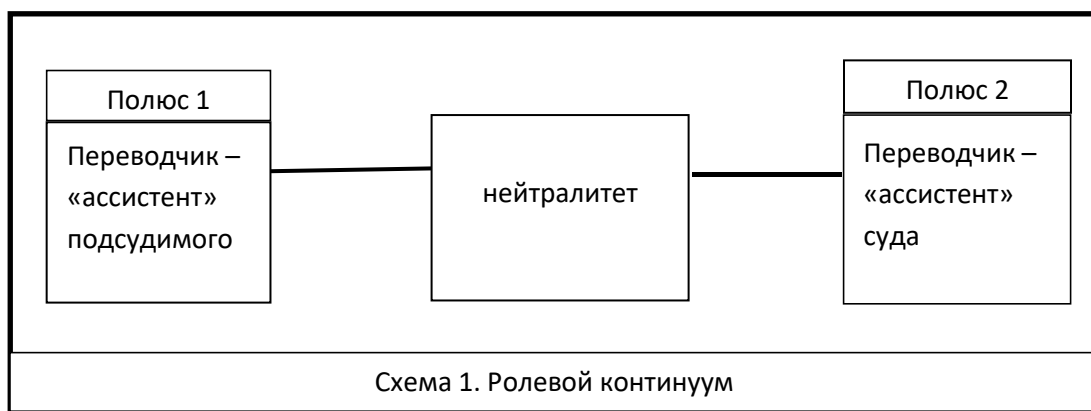

Но есть и другая сторона медали. Безоговорочно стремясь к точному переводу, переводчик рискует осуществить буквалистский или «плохой буквальный» перевод. Такой перевод очевидным образом игнорирует различия в структурах и конвенциях двух разных языков, что приводит к нарушению норм ПЯ, а также к искажению смысла, если мы говорим об информационном наполнении. Именно поэтому переводчики часто ощущают потребность (иногда неосознанно или полубессознательно) в использовании переводческих операций с тем, чтобы наиболее узואально и «удобоваримо» передать сказанное. Таким образом, два аспекта, детерминирующих неоднозначность переводческого процесса в формате судебного заседания – *ролевой и лингвистический аспекты*. Их можно отобразить на схемах в виде своеобразных континуумов (см. схему 1 и схему 2).

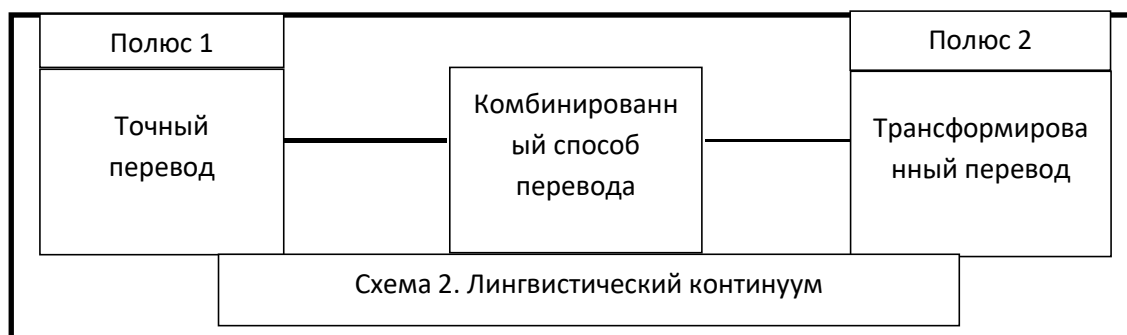

Кроме того, полярность судебного заседания выражается, на наш взгляд, в существовании двух полюсов коммуникации – конфронтации и

сотрудничества. Об этом говорилось в главе 1 настоящей работы. Напомним, что конфронтационность присуща судебному заседанию изначально, это неотъемлемая диспозиция основных участников судебного процесса. Переводчик не может преодолеть эту конфронтацию ввиду неизбежности статусов и интересов сторон в ходе судебного заседания, но может способствовать налаживанию коммуникации в условиях конфронтации. Таким образом, переводчик стремится к всеобъемлющему курсу на установление сотрудничества между сторонами. На схеме 3 это обозначено черными стрелками:

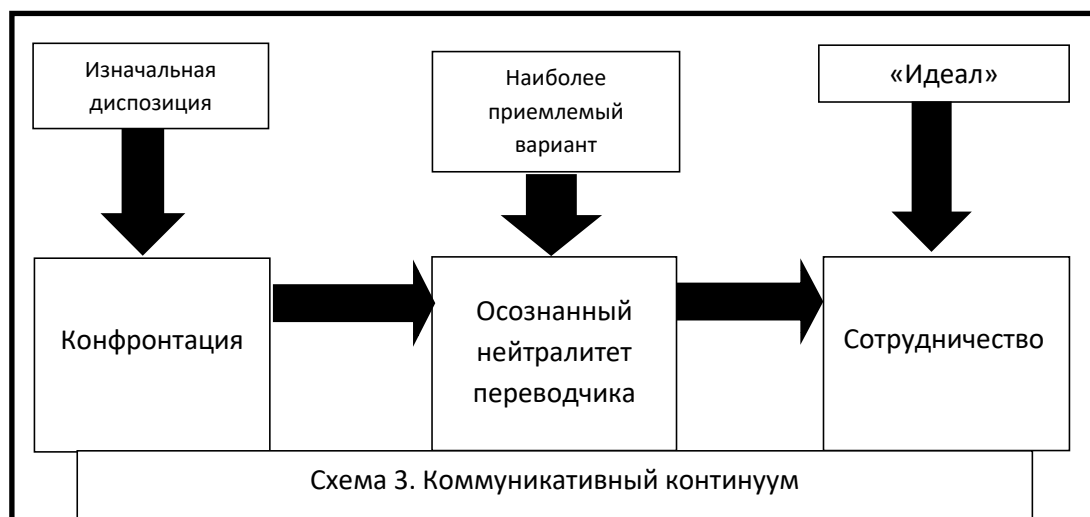

Сотрудничество предстает в виде некоего идеала, недостижимого, на наш взгляд, в полной мере. Это связано с самыми разными факторами, к числу которых можно отнести статусные барьеры между коммуникантами, разные интересы сторон в ходе судебного заседания, разные культурные, образовательные компетенции участников судебного процесса и т.д. Надо заметить, что в сложившихся условиях переводчик стремится опять-таки к нейтралитету, причем, как мы его назвали, осознанному. *Осознанный нейтралитет* отличается от «простого» нейтралитета тем, что переводчик все-таки не до конца нейтрален. Переводчик – это не переводческая машина, лишенная всяческих эмоций, а человек, который способен к эмпатии,

сопереживанию или, напротив, к антипатии. Эти эмоции при грамотном использовании эмоционального интеллекта могут помочь переводчику подобрать наиболее адекватные варианты перевода. В то же время, безусловно, «лишние» эмоции могут создавать определенные трудности для переводчика.

Подводя предварительный итог, мы можем сказать, что судебный переводчик осуществляет свою деятельность в пределах, по крайней мере, трех континуумов: ролевого, лингвистического и коммуникативного. Полярность самой ситуации судебного перевода диктует, на наш взгляд, необходимость осуществления двойственного перевода. Саму стратегию по осуществлению двойственного перевода мы назовем *стратегией амбивалентного перевода (САП)*.

Ранее говорилось о том, что В.В. Сдобников предложил три стратегии перевода – стратегию коммуникативно-равноценного перевода, стратегию терциарного перевода и стратегию переадресации (см. раздел 2.1 настоящей главы). Кратко обозначим главные отличия САП от упомянутых стратегий.

Отличия САП от стратегии коммуникативно-равноценного перевода. Главным отличием САП от стратегии коммуникативно-равноценного перевода можно считать то обстоятельство, что САП не всегда приводит к созданию функционального аналога оригинала. Компонент полярности, присущий ситуации судебного перевода, диктует возможность неоднозначного коммуникативного эффекта, который оказывает текст перевода на своего получателя, причем не всегда этот коммуникативный эффект будет соответствовать интенции автора оригинала.

Отличия САП от стратегии терциарного перевода. Терциарный перевод состоит в том, что носитель ПЯ играет иную коммуникативную роль, нежели участники первичного коммуникативного события, он – «третий лишний». М.Я.Цвиллинг так характеризовал этот вид перевода: «Перевод здесь не включен в цепь коммуникации, а является самостоятельной деятельностью по извлечению информации из происходящей между

партнерами коммуникации в интересах некоего постороннего, не участвующего в коммуникации наблюдателя» [Цвиллинг 2009: 83]. И хотя теоретически это возможно в рамках судебного перевода (например, когда судья ведёт допрос свидетеля, а переводчик, тем временем, осуществляет синхронный перевод происходящего для подсудимого посредством шшутажа), подсудимый, в этих случаях, не является посторонним лицом. Он активно включен в коммуникацию, может оказывать на нее воздействие, прерывать её и т.д.

Отличия САП от стратегии переадресации. Стратегия переадресации используется тогда, когда получатель перевода отличается от реципиента исходного текста не только национально-культурной принадлежностью, но и своими социальными характеристиками. В нашем случае речь может идти о переводе речевых произведений, созданных специалистами, для неспециалистов, то есть неюристов. Переадресация в ситуации судебного перевода возможна в виде прагматической адаптации текста перевода, чтобы сделать его более доступным для одного из участников судебного процесса. Тем не менее, переадресация не является доминантой переводческого процесса на судебном заседании, особенно если учесть, что в рамках судебного перевода переводчик должен осуществлять именно дословным перевод сказанного, тогда как мы (вслед за многими практикующими судебными переводчиками) подчеркиваем, что переадресация всё же иногда может быть необходима. Иногда, но не всегда. В этом и есть сущность амбивалентности.

Стратегия амбивалентного перевода реализуется, по нашему мнению, посредством следующего набора тактик, некоторым из которых «противостоят» зеркальные контртактики:

- тактика условно точного перевода (зеркальная контртактика – тактика трансформированного перевода);
- тактика прагматической (культурной) адаптации;

- тактика симплификации (зеркальная контртактика – тактика компликации);

- тактика налаживания «сотрудничества» с судьей (зеркальная контртактика – тактика налаживания «сотрудничества» с подсудимым);

Рассмотрим представленные тактики подробнее.

Тактика условно точного перевода

Переводчик стремится к полной и точной передаче сказанного. Однако это должно происходить только по мере возможности. Дело в том, что между языками существуют ощутимые различия в нормах, узусах, конвенциях и структурах. Кроме того, в оригинале может наличествовать информация явно нерелевантного свойства, например, мусорные слова или междометия. Иногда это делает точный перевод оригинала на другой язык не только сложным, но даже невозможным. В подобных случаях, когда оказывается, что копирование формы оригинала может быть затруднительным либо вовсе невыполнимым, переводчику дозволяются определенные отступления от оригинала, он может осуществлять переводческие операции. Иными словами, речь здесь может идти не только о модификации формы в соответствии с нормами и узусом ПЯ, но и о некоторой модификации содержания. Именно поэтому в качестве контртактики можно предложить *тактику трансформированного перевода*. Задача переводчика, который в своей деятельности руководствуется САП, – принять наиболее оптимальное решение – к какой тактике следует склониться в каждом конкретном случае. При этом, как покажут примеры ниже, несмотря на различия между данными тактиками, они могут использоваться в комбинации, что можно назвать *комбинированным видом перевода*.

Пример использования переводчиком тактики условно точного перевода:

Counsel: And after that 4-hour period, to whom did you bring her?

Interpreter: Pagkatapos ng apat na oras, saann'yoposiyadinala? > Kaninon'yoposiyadinala [After four hours, where did you bring her? To whom did you bring her?]

Witness: Saano Ma'am, sa Fire Station.

Interpreter: We brought her at the Fire Station [Jimenez, Ballesteros-Lintao 2020: 141].

Адвокат: К кому вы привели её по истечении этого четырехчасового периода?

Переводчик: Куда вы повели её через четыре часа? К кому вы её привели?

Свидетель: Мы привели её на пожарную станцию.

Переводчик: Мы привели её на пожарную станцию (перевод мой – С.С.).

В данном случае свидетель давал показания по делу о поджоге, которое рассматривалось в одном из филиппинских судов. Важно отметить, что переводчик может осуществлять перевод не только для подсудимого, не владеющего языком судопроизводства, но и для свидетеля. Обращает на себя внимание аккуратное следование переводчика оригиналу. Кроме того, переводчик сам себя исправил: вместо вопросительного слова «куда», он, в итоге, использовал слова «к кому», что более точно отражает сказанное в оригинале, а также указывает на использование переводчиком тактики максимально близкого следования оригиналу. Однако проблема здесь в том, что свидетель среагировал именно на первую версию вопроса, представленного переводчиком, а именно: «куда вы повели её через четыре часа?» В результате, свидетель сказал, что это была пожарная станция. Если бы переводчик сразу задал вопрос верным образом, то можно было бы ожидать, что свидетель назовет конкретное лицо. Это подчеркивает значимость такого аспекта для переводчика, как внимательность.

Ещё один пример (тоже из материалов суда Филиппин):

Counsel: Now you said that there was fistfight between your group and the group of Alexis, what happened next after that, if any?

Interpreter: Sabimokaninanagkasuntukannayunggrupon 'yo at sakayung gruponila, anongsumunod na nangyari? [You said earlier that there was a fistfight between your group and their group, what happened next?][ibid: 141]

Адвокат: Вы сказали, что между вашей группировкой и группировкой Алексис произошла драка. Было ли что-нибудь потом, и если да, то что?

Переводчик: Ранее вы сказали, что между вашей и их группировкой произошла драка. Что было дальше? (перевод мой – С.С.)

Это фрагмент стенограммы судебных слушаний по делу об умышленном причинении тяжкого вреда здоровью. Переводчик в данном случае использует тактику условно точного перевода с элементами тактики осуществления трансформированного перевода. То есть, переводчик позволяет себе внесение небольших изменений в текст перевода. Например, добавляет слово «ранее», но опускает слово «Алексис», упоминая лишь «их группировку», поскольку предполагается, что принадлежность группировки будет понятна по контексту. Таким образом, даже несмотря на небольшие альтерации, переводчик следует принципу точного воспроизведения оригинала.

Трудно переоценить значимость собранности переводчика. Переводчик должен быть готов к использованию возможностей своей оперативной памяти, максимально внимательно относиться к показаниям участников процесса. Это можно проиллюстрировать следующим примером:

Counsel: And when you proceeded to the area the complainant was with you at that time. What transpired Mr. Witness?

Interpreter: Ano pong nangyari? [What happened?]

Witness: Pumasokpo kami doonsaisang alley at nakasalubongponaminyung suspect. [We passed through an alley and there we we met the suspect.]

Interpreter: We went inside an alley, Sir, and we ... sorry

Stenographer: Nakasalubong.

Interpreter: ... we met the suspect there, Sir.[ibid: 149]

Адвокат: Итак, когда вы пошли туда, истец был вместе с вами. Что произошло дальше, господин свидетель?

Переводчица: Что произошло?

Свидетель: Мы прошли по переулку и встретили там подозреваемого.

Переводчица: Мы прошли в переулок, сэр, и мы... простите

Стенографист (подсказывает): Подозреваемый.

Переводчица: ... и мы встретили там подозреваемого, сэр (перевод мой – С.С.).

В данном случае переводчица забыла, что сказал свидетель. После подсказки стенографиста она закончила перевод. Приведенный выше фрагмент также подтверждает важность применения тактики условно точного перевода.

Тактика прагматической (культурной) адаптации

Иноязычный коммуникант (подсудимый или свидетель) на судебном процессе не просто владеет иным языком, но и является носителем другой культуры. Именно поэтому переводчик должен обладать межкультурной компетенцией, а сам процесс перевода можно рассматривать как имплицитно выраженное столкновение культур – и хотя это часто происходит неявным образом, культурные различия могут быть весьма ощутимы и серьезно детерминировать процесс перевода. В этой связи ряд исследователей предлагают билингвально-бикультуральную модель участия переводчика в судебном процессе [см., напр., Lebesse 2015: 69-70]. Переводчику важно знать об определенных аспектах культурного свойства, знать о диалектах (региональных вариантах языка), различиях невербального характера, разном отношении коммуникантов к понятию времени, разных формах личных обращений и т.д. [Cokely 1992: 140]. Перечисленные примеры обуславливают применение тактики культурной адаптации.

Л.Б. Обидина в статье «Культура судебного перевода: проблемы практики» приводит конкретные примеры, которые указывают на различия национальных особенностей, менталитета, культур, традиций и т.д. Например, русское выражение «старый Новый год» вызывает определенные трудности при попытках осуществить перевод этого выражения на другие языки. Лингвисты называют подобные слова и выражения мнимыми языковыми ассоциатами. Английское слово «officer» может означать не только «офицер», но также «полицейский», «служащий» и т.д. Простое английское выражение «numberone» (весьма простое, на первый взгляд) в разговорном английском означает «помочиться» или «сходить по-маленькому». Кроме того, трудности могут вызывать и переводы таких понятий, как «купейный вагон» или «плацкартный вагон» - явление, распространенное в России, но совершенно неизвестное на Западе. Последнее различие объясняется разным уровнем материального развития государств и уровнем жизни людей [Обидина 2016: 559].

Тактика симплификации

Тактика симплификации используется при переводе вопросов и речей, обращенных к иноязычному коммуниканту в суде. Подсудимый (или свидетель) – это лицо, случайно оказавшееся в зале суда, а потому являющееся непрофессионалом в данной сфере. По этой причине подсудимый не всегда может понимать суть обращенной к нему речи или вопроса. Следовательно, переводчик иногда может ощущать потребность во внесении каких-либо дополнительных пояснений, объяснении сказанного при помощи более простой (возможно, даже сниженной) лексики, уточнениях и т.д. Зеркальной контртактикой можно считать *тактику компликации* – т.е. намеренное повышение стилистического регистра, усложнение и «причесывание» того, что было сказано подсудимым/свидетелем при переводе для суда.

Пример применения обеих тактик в ходе судебного заседания в одном из судов Южно-Африканской Республики:

Prosecutor: Where did the accused assault you with a golf stick?

Interpreter: Molatofadiwa o go otlilefakaeka golf stick? [Where did the accused hit you with a gold stick?]

Witness: O ntšhapilemo [He hit me here (indicating on the shoulder)]

Interpreter: He assaulted me on the shoulder [Lebese 2013: 63].

В этом примере интересны два момента. Первый заключается в том, что переводчик, обращаясь к свидетелю, использовал более простое по семантике слово («hit» вместо «assault»). В обратную сторону (т.е. при переводе сказанного свидетелем для суда) он вновь использует слово «assault», что можно объяснить тактикой компликации, к которой прибегает переводчик при переводе речей подсудимого/свидетеля для суда. Второй момент – это вербализация переводчиком жеста свидетеля, которая выразилась в произнесении слов «on the shoulder». Это тоже тактика компликации при переводе в обратную сторону.

Ещё один пример (филиппинский суд):

Judge: In the plea explanation the court does not expect you to tell the story of what happened. Yours is just to explain if you stole the items or how did you come to be in possession of the items. And you must also be informed that if the state does not prove the case of theft, the state may apply that you be found guilty of competent verdicts. The competent verdicts are attempted theft, possession of stolen property knowing it to be stolen and section 37.

Interpreter: Jaanong, gababatlle go itsetsetsothle. Wautlwisisa? Ba nyaka gore o batlhalosetse gore wena o di tshwereditshipitseo, di mowena le gore o di kereilejangna. Wautlwisisa? Geba se nabautlwasetorisagagobakatšhentsha, motlhomongbaka bona gore dilotsegao a di utswa. O di tshweremowenaka gore motlhomong o di beilemowena. Oro, o di file kemotho. Wa bona dilotse di jalo [Now they do not want to know everything. Do you understand? They want you to explain to them as to where you got the irons from. Do you have them, and how did you get them from? Do you understand? After hearing your story, they can change

maybe they may be of the opinion that you did not steal these things. You have them in your possession because somebody kept them at your place. Or someone gave them to you. You see? Things like that] [ibid: 68].

Переводчик, по сути, вступает в диалог с подсудимым, объясняя ему, что суд не желает знать всех подробностей произошедшего. Суд интересуется, как подсудимый завладел этими предметами, т.е., как он их похитил. Переводчик поясняет подсудимому, что после того, как суд заслушает историю подсудимого, он может изменить свое мнение на предмет того, является ли подсудимый лицом, похитившим эти предметы. Например, потому что кто-то держал эти предметы у подсудимого. Либо передал подсудимому эти предметы. Вопросы типа «you see?» указывают на диалогическую манеру подачи информации, а также вовлеченность переводчика в коммуникацию с подсудимым. Кроме того, в лингвистике это называется фатической функцией или функцией поддержания контакта [Якобсон. Лингвистика и поэтика: Электронный ресурс].

Тактика налаживания «сотрудничества» с судьей

Судья – главная фигура судебного заседания. Главенствующее положение судьи во многом влияет на то, каким образом будет протекать коммуникация в рамках судебного заседания. Переводчик, формально играющий второстепенную роль, но фактически являющийся одним из основных участников коммуникации, также оказывает определенное воздействие на коммуникативную ситуацию судебного заседания. Таким образом, судья и переводчик относятся к наиболее «важным» коммуникантам, а значит им необходимо добиться сотрудничества и взаимопонимания. Поэтому, с одной стороны, переводчик может выполнять просьбы судьи (если, конечно, таковые имеются). С другой стороны, переводчик вправе вносить пояснения и комментарии в адрес судьи, если ощущает в этом необходимость. Например, судьи иногда могут демонстрировать нетерпение, когда нужно дослушать речь подсудимого до конца, могут прервать переводчика. В одной из подобных ситуаций

переводчик сделал замечание судье: «I still need to translate the previous sentence!» («Мне все еще нужно закончить перевод предыдущего предложения!») [Nartowska 2014: 74].

Порой переводчик играет роль судьи, как это может быть видно из следующего примера:

Prosecutor: Your worship, this is a first appearance.

Judge: Mr. Interpreter, please explain the accused's rights.

Interpreter: You are appearing in court for the first time today. You may seek a lawyer whom you will have to pay yourself. If you do not have money, you may ask for a lawyer from legal aid, it is free, you do not pay for it or you may speak for yourself [Lebese 2013: 52].

Прокурор: Ваша честь, подсудимый участвует в процессе в первый раз.

Судья: Господин переводчик, разъясните, пожалуйста, подсудимому его права.

Переводчик: Сегодня вы впервые участвуете в судебном заседании. Вы можете выбрать адвоката самостоятельно, и тогда вам придется за него заплатить. Если у вас нет денег, то вы можете обратиться за помощью к государственному адвокату, это бесплатно. Кроме того, вы можете участвовать в процессе без адвоката (перевод мой – С.С.).

Мы видим, что судья делегировал часть своих полномочий переводчику. Судья сам должен был разъяснить права подсудимому, но вместо этого он попросил сделать это переводчика. Подобное делегирование полномочий – это тоже особенность, которая указывает на специфику судебного перевода, поскольку в других ситуациях перевода такого не наблюдается.

Особенности переводческих тактик, «погруженных» в условия разных правовых семей

Вышеупомянутую стратегию амбивалентного перевода, а также перечень тактик, посредством которых эта стратегия реализуется, будем считать в определенной степени универсальными. Между тем, нет сомнения в том, что суды разных стран мира функционируют различным образом. Принципы судопроизводства напрямую проистекают из принципов и характерных черт конкретных правовых семей. Известно, что в мире существуют пять основных правовых семьи: англосаксонская, романо-германская, социалистическая, религиозная и традиционная. Каждая из них обладает уникальными чертами и характеристиками, а это означает, что и отправление судопроизводства будет осуществляться отнюдь не одинаково. С этой точки зрения деятельность переводчика тоже будет подчиняться разным принципам. Несмотря на то, что, на наш взгляд, стратегия амбивалентного перевода применима ко всем (или практически всем) ситуациям судебного заседания, тактики же в ряде случаев могут быть особенными. Следует добавить, что в рамках разных правовых семей переводчик, по нашему мнению, будет отдавать приоритет различным тактикам. Можно предположить, что использование конкретных тактик судебным переводчиком будет подчиняться принципу приоритетности, т.е. одни тактики будут считаться приоритетными, а другие – вспомогательными. Суды в Великобритании, США, Австралии и других странах, где главенствует англо-саксонская правовая семья, отличаются следующими особенностями:

- судебный процесс протекает сообразно принципу состязательности сторон. Это означает, что судья – нейтральный участник судебного процесса, а стороны (обвинение и защита) пытаются представить доказательства и аргументы таким образом, чтобы завоевать расположение суда [Mikkelson 1998].

- переводчик – это «служащий суда» (*an officer of the court*), что предопределяет такой ключевой принцип его деятельности, как беспристрастность (нейтралитет) [González, et al. 1991: 160.]. Переводчику

запрещается осуществлять пояснения каких-либо положений законодательства, высказывать личное мнение или делиться своими наблюдениями за другими участниками судебного процесса. В некоторых юрисдикциях переводчик считается *свидетелем-экспертом (expert witness)*, хотя точный статус судебного переводчика до сих пор не определен. [ibid: 159-161].

- значительным весом обладают *устные показания (oral evidence)*, а не письменные доказательства [Merryman, Clark 1978: 712-719]. Изначально переводчики приглашались в суд для того, чтобы переводить свидетельские показания, а иноязычные подсудимые были вынуждены изъясняться с судом самостоятельно [Berk-Seligson 1990: 30-31]. Впоследствии всё это привело к появлению требований о *дословном переводе (verbatim translation)*. Судья, сторона обвинения и сторона защиты ожидают от переводчика именно идентичного соответствия между оригинальным и переведенным высказываниями [Morris 1995: 29]. Нередко в англоязычной литературе работа судебного переводчика описывается термином *court interpreting*, однако высказывается мнение о том, что термин *интерпретация (interpretation)* в правоведении обладает иным смыслом и сводится к толкованию документов, т.е. к установлению их истинного смысла [ibid: 25]. Следовательно, правоведы настаивают на термине *translate* для обозначения именно буквального перевода сказанного [ibid: 26].

- суд присяжных напоминает театрализованное представление. Переводчик, таким образом, также становится одним из «актеров». Существенное отличие переводчика от других «актеров» состоит в том, что у него нет заранее подготовленного сценария, он не имеет возможности предварительно изучить материалы дела, поэтому вынужден импровизировать [Mikkelsen 1998]. Присутствие переводчика сильно влияет на восприятие присяжными свидетельских показаний [Berk-Seligson 1990: 186].

Состязательность сторон в рамках судебного заседания, вероятно, приводит к тому, что стороны судебного процесса либо стараются не замечать фигуру судебного переводчика и относиться к переводчику как к некоей «переводческой машине» или своеобразному межъязыковому «передатчику», либо стараются привлечь переводчика на свою сторону, манипулировать как переводчиком, так и продуцируемым им переводом. Следовательно, можно вывести конкретные цели переводчика в рамках англо-саксонской правовой семьи, которым подчиняется предложенная нами САП: обеспечение отправления справедливого судебного процесса и обеспечение нейтралитета переводчика. Первая цель заключается в том, что переводчик в определенном смысле отходит на второй план, становится невидимым, «прозрачным стеклом» в том смысле, что он преследует не собственные интересы (какими бы они ни были), а стремится к проведению справедливого судебного заседания. Справедливость суда, на наш взгляд, состоит в обеспечении равных прав и возможностей для каждой из сторон (как обвинения, так и защиты). Переводчик, таким образом, поочередно становится «представителем» интересов каждой из сторон. Это требует от переводчика максимально возможной беспристрастности. Но речь идет не просто о каком-то «бездушном» нейтралитете. Ранее мы уже говорили о так называемом осознанном нейтралитете, когда переводчик словно бы проникается позицией каждой из сторон, стремится к максимальному восприятию и пониманию их интересов и позиций, что требует эмпатии от переводчика и способности к качественному использованию собственного эмоционального интеллекта. Учитывая, что, как говорилось выше, заседание суда по своей сути представляет собой «театрализованное представление», переводчик должен обладать и базовыми актерскими навыками, чтобы достойно передать позицию каждой из сторон, участвующих в судебном заседании. Иными словами, мы предполагаем, что приоритетной становится **тактика обеспечения состязательности судебного процесса**. Кроме того, поскольку судья занимает пассивную позицию в рамках состязательного

судебного процесса в англо-саксонской правовой семье, *тактика налаживания сотрудничества с судьей* отходит, тем самым, на второй план.

В противоположность системе общего права (как ещё называют англо-саксонскую правовую семью), романо-германская (континентальная) правовая семья подчиняется принципам инквизиционности, а судья играет активную роль в установлении истины. Плюс ко всему, существует приоритет письменных доказательств перед устными показаниями [Merryman, Clark 1978: 694-697]. Исходя из этого, можно сделать вывод о том, что в рамках романо-германского формата судопроизводства переводчику следует отдавать приоритет именно *тактике налаживания «сотрудничества» с судьей*.

Семья социалистического права – это, в сущности, третья правовая семья после англо-саксонской и романо-германской. Она существовала в СССР. После окончания Второй мировой войны, Советский Союз, став сверхдержавой, существенно расширил свою сферу влияния и усилил экспорт социализма в другие страны. Система социалистического права, таким образом, была экспортирована в страны Варшавского договора (Восточная Европа), а также в ряд других дружественных СССР государств. По состоянию на сегодняшний день чертами социалистического права обладают Китайская Народная Республика, Корейская Народно-Демократическая Республика, Социалистическая Республика Вьетнам, Лаосская Народно-Демократическая Республика и Республика Куба [Семья социалистического права: Электронный ресурс].

Правовые системы, которые входили в существовавший ранее социалистический лагерь, принадлежали к романо-германской правовой семье, поэтому можно говорить о том, что социалистическое право унаследовало ряд черт континентальной правовой системы. Между тем, существуют и определенные отличия семьи социалистического права от романо-германской семьи. Например, идея руководителей социалистических государств заключалась в создании общества нового типа, в котором будут

отсутствовать государство и право. Основной и, пожалуй, единственный источник права – это революционное творчество законодателя. В результате, можно утверждать, что суды в социалистических государствах подчинялись и подчиняются принципам государственной (коммунистической) идеологии и доктрины марксизма-ленинизма. Многие в СССР были подчинены идее создания нового экономического строя, где средства производства обобществлены, сфера отношений между гражданами становится меньшей, а частное право уступает место публичному [там же].

В сущности, суды в СССР служили проводником государственной политики. В отдельные периоды советской истории суды часто становились инструментами осуществления политических репрессий и преследования инакомыслящих. Особенно интенсивно это происходило вскоре после Октябрьской революции и создания революционных судов, а также в конце 1930-х, в годы правления И.В. Сталина [Soviet law: Электронный ресурс]. Логично предположить, что права человека (в т.ч. и переводчика) нередко нарушались и, в целом, право на переводчика в советских судах было ограничено. Советские суды во многом были похожи на суды в рамках романо-германской правовой семьи, поэтому не приходится говорить о принципе состязательности. Судья же принимает активное участие в судебном разбирательстве [Neubauer, Meinhold 2007: 28], следовательно, опять-таки можно заключить, что наиболее предпочтительной тактикой для переводчика в рамках социалистической правовой семьи является ***тактика налаживания «сотрудничества» с судьей.***

Ярчайшим примером религиозной правовой семьи является мусульманский (шариатский) суд, который появился на территории нынешней Саудовской Аравии в VI веке [История мусульманского права: Электронный ресурс]. Мусульманское право включает в себя две крупные ветви – суннитскую и шиитскую. Наиболее важные источники мусульманского права – это Коран (священная книга мусульман), Сунна (священное предание мусульман о жизни исламского пророка Мухаммеда),

Иджма (единодушное мнение авторитетных лиц по обсуждаемому вопросу, источник мусульманского права – фикха) и Кияс (ещё один источник мусульманского права, заключающийся в суждении по аналогии) [там же].

Исламское право доминирует в таких странах, как Саудовская Аравия, Афганистан, Иран, Оман, Судан и некоторых других [Neubauer, Meinhold 2007: 28]. Исламское право действовало и в некоторых формах продолжает действовать на территории Российской Федерации. Шариатские суды существовали ещё в Российской империи у ряда северокавказских народов [Мухаметзарипов 2010: 96]. Вскоре после распада СССР, а именно после окончания первой российско-чеченской войны 1994-1996 гг., в Чечне (непризнанной Чеченской Республике Ичкерия) предпринимались попытки введения шариатского правления. Шариатизация Чечни сопровождалась массовыми случаями нарушения прав человека. Чеченские мусульмане негативно относились ко многим судьям, поскольку те демонстрировали признаки непрофессионализма и были склонны к взяточничеству, из-за чего в чеченском обществе сформировалось мнение о том, что малоимущим гражданам в ходе спора с состоятельными людьми нельзя было добиться справедливости. Исламисты – представители ичкерийского террористического бандподполья – были наиболее активными сторонниками введения шариатской формы правления в Чечне. Между тем, даже они признавали, что шариатские суды зачастую принимали «несправедливые» решения. Об этом, в частности, заявлял и один из лидеров террористов Шамиль Басаев. Сам он выступал по местному телевидению, критикуя деятельность Верховного шариатского суда Ичкерии. Шариатское правление в Чеченской Республике было прекращено в результате второй чеченской войны и разгрома террористических бандформирований [Шариатское правление в Чечне и его последствия: Электронный ресурс]. У нас нет данных о том, предоставлялись ли переводчики тем участникам судебных заседаний, которые не владели языком судопроизводства. Весьма вероятно, что права сторон часто нарушались, и переводчики не предоставлялись.

Между тем, шариатский суд предусматривает участие переводчика в судебном процессе в тех случаях, когда судья не владеет языком какого-либо из участников судебного заседания. Переводчик обладает статусом свидетеля в шариатском суде. Согласно шариату, задача переводчика состоит в том, чтобы судья смог изъясняться с иноязычным коммуникантом и, в то же время, переводчик должен обеспечить судью возможностью понимать участника судебного процесса, который не говорит на языке судьи. Важно отметить, что для «усиления» объективности перевода многие исламские правоведы рекомендуют подбирать сразу двух переводчиков, а не одного – для каждой из сторон. Каждая из сторон, таким образом, обладает правом приглашать в судсобственного переводчика [2017 National Workshop for Area/Sharia/Customary Court Judges/Directors and Inspectors of Area/Sharia/Customary Court 3rd – 5th April 2017: Электронный ресурс]. Из вышесказанного можно сделать следующие выводы:

- 1) Фокус внимания смещен на судью. Иными словами, приглашение в шариатский суд переводчика осуществляется не для того, чтобы защитить интересы подсудимого или иных участников судебного процесса, а, прежде всего, с целью защиты интересов судьи и обеспечения его работы.
- 2) Второй вывод вытекает из первого – в этих условиях переводчику следует, в первую очередь, «налаживать отношения» с судьей, т.е. здесь мы опять-таки говорим о приоритетности **тактики налаживания «сотрудничества» с судьей**.
- 3) Если учесть, что каждая из сторон может приглашать своего переводчика, то возникает вопрос – как добиться беспристрастного перевода? Как убедиться в нейтральности переводчика? По всей видимости, переводчики, в таких случаях, часто оказываются своеобразными «выразителями интересов» представляемой ими стороны. Бремя обеспечения справедливости в таких случаях лежит на судье. Но в этом ему должен помогать переводчик, т.е. вновь

приходится говорить о *тактике налаживания «сотрудничества» с судьей*.

Наконец, следует сказать несколько слов о традиционной правовой семье, которая представлена, например, рядом стран Субсахарской (Черной) Африки, Мадагаскаром и некоторыми другими странами мира. С точки зрения западной правовой мысли, африканский обычай довольно сложно поддается описанию, не говоря уже о попытках каким-либо образом систематизировать или кодифицировать существующие обычаи [Обычно-правовая основа: Электронный ресурс]. За неимением достаточных данных говорить о какой-либо роли переводчиков в африканских традиционных судах весьма затруднительно. Мы можем предположить, что люди, выполняющие функции переводчиков, могут задействоваться в африканских племенных судах, а если это так, то деятельность таких переводчиков также подчинена определенным обычаям и традициям. Следовательно, задача такого переводчика – хорошо ориентироваться в соответствующих традициях (скорее всего, так оно и будет).

Подводя итог, мы можем отметить, что в рамках конкретной правовой семьи могут использоваться различные тактики. Тем не менее, мы воздержимся от утверждений о том, что каждая правовая семья детерминирует использование переводчиком только какой-то конкретной тактики и никакой другой. Приведенные нами предложения (скорее даже, предположения) по применению конкретных тактик в рамках конкретных правовых семей по существу представляют собой рекомендации, которые, безусловно, нуждаются в дальнейших исследованиях.

Выводы по главе 2

1. Стратегия и тактика – взаимосвязанные понятия. Они находятся между собой в иерархических отношениях, причем тактика занимает подчиненное положение по отношению к стратегии, а стратегия, в свою очередь, реализуется при помощи совокупности тактик. Тактика осуществляется с

применением приемов перевода (переводческих операций). Таким образом, на вершине «иерархии» стоит стратегия, далее идет тактика, а затем – переводческая операция. Стратегию перевода мы определили как генеральный план деятельности переводчика по осуществлению собственно перевода определенного текста в определенной коммуникативной ситуации и в соответствии с определенной целью. Стратегия перевода – это общее представление переводчика, его образ мышления относительно того, как надлежит переводить в данной конкретной ситуации. Тактика перевода – это системно организованная совокупность переводческих операций, используемых для решения определенной задачи с учетом избранной стратегии перевода.

2. В ходе осуществления судебного перевода используется стратегия амбивалентного перевода. Стратегия амбивалентного перевода состоит в том, что переводчик балансирует между двумя крайностями, которые мы обозначили как ролевой и лингвистический континуумы. Полюсами ролевого континуума можно считать, с одной стороны, роль переводчика как помощника судьи, а с другой – как помощника подсудимого. Посередине ролевого континуума находится нейтралитет. Мы установили, что «чистый» нейтралитет едва ли может быть достижимым для переводчика, поскольку переводчик не является «бездушной» переводческой машиной, следовательно, можно говорить о так называемом осознанном нейтралитете, когда переводчик использует навыки эмоционального интеллекта и задействует эмоции. Мы помним, что для судебного переводчика главным является своеобразный «эмоциональный баланс» (в противоположность эмоциональному дисбалансу), поэтому следует подчеркнуть, что переводчик «пропускает» через себя эмоции в умеренном количестве, не позволяя им осуществлять контроль над процессом перевода. Лингвистический континуум заключается в том, что переводчик, с одной стороны, должен переводить все буквально (требования полноты и точности перевода, которые содержатся в кодексах судебного перевода), а с другой – часто

ощущает потребность отступления от оригинала с целью внесения каких-либо дополнений, осуществления опущений, перестановок и т.д., т.е. переводчик может чувствовать необходимость применения переводческих операций и речь здесь может идти не только о модификации формы, но и о некоторой модификации содержания. Где-то на середине этого лингвистического континуума, по нашему мнению, находится комбинированный вид перевода. Таким образом, переводчик стремится удержать равновесие, сохранить определенный баланс с целью наиболее адекватной передачи сказанного. Стратегия амбивалентного перевода реализуется при помощи следующего набора тактик:

- тактика способствования условно точному переводу (зеркальная контртактика – тактика осуществления трансформированного перевода) – это тактика, которая заключается в максимально возможном точном (буквальном) переводе. Это определенный страховочный механизм для переводчика, поскольку он иногда может не знать, что конкретно можно опустить, а что необходимо воспроизвести в максимально дословном виде, как того требует от переводчика юридическое сообщество. Где это не представляется возможным, переводчик прибегает к переводческим операциям, что уже представляет собой зеркальную (оппозитную) контртактику осуществления трансформированного перевода. Иными словами, мы можем говорить об осуществлении комбинированного вида перевода в рамках судебного заседания;

- тактика прагматической(культурной) адаптации – перевод представляет собой «столкновение культур», что особенно ощущается в ситуации судебного перевода, поскольку один из участников судебного процесса является не только иноязычным коммуникантом, но и представителем другой культуры. Переводчик в данном случае выступает в качестве культурного брокера или межкультурного медиатора, который должен сглаживать межкультурные различия и преодолевать культурные барьеры с целью налаживания коммуникации между участниками судебного процесса;

- тактика симплификации (зеркальная контртактика – тактика complications) – состоит в определенном упрощении того, что говорится судьей, прокурором либо иными участниками судебного процесса в адрес иноязычного коммуниканта. Это объясняется тем, что иноязычный коммуникант, оказавшийся в ситуации социального перевода (а судебный перевод представляет собой разновидность перевода в социальной сфере), зачастую является непрофессионалом в той сфере, в которой он вынужденно оказался и может испытывать трудности в восприятии терминов и формулировок из области юриспруденции, экономики и медицины. Обратная контртактика complications состоит в намеренно усложнении и повышении стилистического уровня того, что говорится иноязычным коммуникантом, что может быть связано с непоследовательным изложением мысли иноязычным коммуникантом, использованием сниженной лексики и т.д.;

- тактика налаживания «сотрудничества» с судьей (зеркальная контртактика – тактика налаживания «сотрудничества» с подсудимым). Судья – главная фигура судебного заседания, а потому переводчику просто необходимо установить контакт с судьей. Существует необходимость в налаживании сотрудничества с судьей, выполнении просьб судьи и, наоборот, переводчик имеет право вносить какие-то пояснения и комментарии в адрес судьи. Зеркальная контртактика состоит в аналогичном налаживании «сотрудничества» с иноязычным коммуникантом, но уже с меньшим диапазоном просьб со стороны иноязычного коммуниканта, в адрес переводчика;

- существует пять основных правовых семьи: англо-саксонская, романо-германская, социалистическая, религиозная и традиционная. Суд в рамках англо-саксонской правовой семьи отличается состязательностью, а роль судьи достаточно пассивна. В таких условиях наиболее предпочтительной для переводчика является тактика обеспечения состязательности сторон, тогда как тактика налаживания «сотрудничества» с судьей отходит на второй план. Большую важность «сотрудничества» переводчика с судьей имеет в

условиях романо-германской, социалистической и религиозной (в нашем случае – мусульманской) правовых семей. Вопрос о роли переводчика в формате традиционной правовой семьи остается открытым. Следует отметить, что правовые семьи влияют лишь на приоритетность подбора той или иной переводческой тактики, но, в целом, предполагает задействование каждой из предложенных тактик в той или иной степени.

ГЛАВА III. ЛИНГВИСТИЧЕСКИЕ И ПРАГМАТИЧЕСКИЕ АСПЕКТЫ СУДЕБНОГО ПЕРЕВОДА

3.1. Прагматические и лингвистические аспекты перевода

Суть роли прагматических аспектов при переводе с одного языка на другой можно прояснить, если вкратце остановиться на понятии «прагматика». Прагматика – это термин языкознания, который может быть истолкован следующим образом:

- раздел семиотики (т.е. науки о коммуникативных системах и знаках), который изучает отношения между знаковыми системами и самими коммуникантами (т.е. теми людьми, которые пользуются знаковыми системами) [Гуманитарный портал: Электронный ресурс];

- иногда под термином «прагматика» понимают определенную совокупность условий, которые сопровождают использование языкового знака [Кучкарова 2017: Электронный ресурс];

- кроме того, под прагматикой следует понимать раздел языкознания, который изучает условия использования коммуникантами или говорящими языковых знаков [Карта слов и выражений русского языка: Электронный ресурс].

В целом, согласно Н.Д. Арутюновой, прагматика – это область исследований в семиотике и языкознании, в которой изучается функционирование языковых знаков в речи. Сам термин «прагматика» был предложен Ч.У. Моррисом для обозначения одного из разделов семиотики,

наряду с семантикой и синтактикой, который изучает отношение к знакам говорящих [Арутюнова 1990: Электронный ресурс].

Н.Д. Арутюнова отмечает, что лингвистическая прагматика не имеет четких очертаний, поскольку рассматривает целую совокупность вопросов, связанных с говорящим субъектом, адресатом, их взаимодействием в коммуникации, ситуацией общения [Там же: Электронный ресурс].

В связи с *субъектом речи* изучаются явные и скрытые цели высказывания, речевая тактика и типы речевого поведения, установка говорящего, референция говорящего, прагматические пресуппозиции, отношение говорящего к тому, что он сообщает и т.д. [Там же: Электронный ресурс].

В связи с *адресатом речи* исследуются интерпретация речи, воздействие высказывания на адресата, типы речевого реагирования на полученный смысл [Там же: Электронный ресурс].

В связи с *отношениями между участниками коммуникации* изучаются формы речевого общения, социально-этикетная сторона речи, соотношение между участниками коммуникации в тех или иных речевых актах [Там же: Электронный ресурс].

В связи с *ситуацией общения* исследуются интерпретация дейктических знаков и влияние речевой ситуации на тематику и формы коммуникации [Там же: Электронный ресурс].

Всё вышперечисленное имеет непосредственное отношение и к судебному переводу. Когда переводчик осуществляет перевод текста на ИЯ на язык ПЯ, то выступает не просто как некое передаточное звено, но и как *субъект речи*, поскольку именно в его (переводчика) власти интерпретировать явные и скрытые цели высказывания судьи, прокурора, свидетеля, подсудимого и т.д. Явные и скрытые цели высказывания, распознаваемые или нерасознаваемые переводчиком, оказывают влияние на ход и результат процесса перевода, в результате чего «течение» коммуникативной ситуации судебного перевода и, собственно, самой

коммуникации, может иногда оказываться малопредсказуемым, хотя мы полагаем, что переводчик также несет некоторую ответственность за прогнозирование последствий своей (переводческой) деятельности, за прогнозирование того, как будет протекать сама ситуация. В зависимости от ряда факторов переводчик прибегает к определенным стратегиям и тактикам осуществления перевода. Тактики и стратегия судебного перевода обсуждались нами ранее (см. предыдущую главу). Предложенные нами тактики и стратегия перевода служат целям оптимального осуществления судебно-переводческой деятельности, помогают избегать вероятных коммуникативных неудач, учитывают установку и референцию говорящего, прагматические пресуппозиции и т.д.

Переводчик всегда держит в голове и определенную информацию об *адресате речи*. Это касается и экстралингвистических компонентов: социальный статус, образование (образовательный уровень), психическое состояние адресата. Переводчику важно понять, а ещё лучше – постараться предугадать, как именно отреагирует адресат на то или иное высказывание. Причем, важность представляют не только звуковое оформление высказывания, но и его смысл. Искусство переводческого ремесла в подобных ситуациях заключается и в передаче формально-структурного аспекта высказывания, и в передаче смысла. Переводчик в ряде западных стран действует в духе положений судебно-переводческих кодексов, требующих от переводчика максимально полного и точного перевода, придерживается *тактики максимально близкого следования оригиналу*, в рамках которой допускаются эпизоды использования трансформированного перевода. Но перед переводчиком стоят и другие задачи, потому что перевод всегда нацелен на кого-то, он не осуществляется вхолостую. Гораздо важнее добиться того, чтобы адресат понял смысл обращенного к нему высказывания и смог необходимым образом воспроизвести ожидаемый от него в данной конкретной ситуации ответ, если коммуникация в данный конкретный момент времени носит двусторонний

характер: например, судья задает вопрос и ожидает ответа от подсудимого или свидетеля.

Наконец, переводчик осознает, что *опосредованная коммуникация с использованием судебного перевода всегда погружена в конкретную ситуацию* (судебное заседание), а между коммуникантами *априори существуют определенные отношения*, которые также определяются рядом прагматических факторов. Достаточно лишь вновь упомянуть о неравноправии коммуникантов в социальном и образовательном смыслах, нахождение иноязычного коммуниканта в непривычной для него ситуации, а также то обстоятельство, что иноязычный коммуникант (свидетель или подсудимый) не обладает знаниями из определенной (-ых) профессиональной (-ых) области (-ей). Эти факторы тоже должны приниматься во внимание переводчиком в ходе осуществления перевода на судебном заседании.

Прагматика в теории перевода рассматривается через призму интенции автора оригинала, а также реакции рецептора перевода. Иными словами, так называемая прагматическая адаптация текста заключается в преобразовании текста с целью оказать на иноязычного или инокультурного получателя необходимого воздействия. В подобных случаях требование эквивалентности словно бы отходит на второй план, а сам акт перевода подчиняется решению определенной прагматической задачи.

Прагматика перевода активно рассматривалась и продолжает рассматриваться в трудах ученых-переводоведов. К примеру, целая глава в труде В.Н. Комиссарова «Теория перевода (лингвистические аспекты)» (1990) посвящена прагматике перевода [Комиссаров 1990].

Если резюмировать переводческие операции, которые осуществляются с целью прагматической адаптации текста, то можно выделить следующие приёмы:

1) эксплицирование подразумеваемой информации путем дополнений в тексте или примечаний к тексту;

- 2) опущение коммуникативно-нерелевантной информации, затрудняющей понимание ПТ получателем;
- 3) замену неизвестных или непонятных получателю лексических единиц на известные с тем же значением;
- 4) генерализацию;
- 5) конкретизацию (излагается по [Сдобников 2015: 304-305]).

Прежде всего следует отметить, что в ситуации судебного перевода переводчику необходимо добиваться прагматической нейтральности. Однако если мы представим *реальную* ситуацию судебного перевода, а не умозрительную, гипотетическую, то мы можем прийти к выводу, что быть абсолютно нейтральным у переводчика вряд ли получится. На наш взгляд, будет влиять выявленная нами амбивалентность самой ситуации перевода, а выражаться это будет, условно говоря, в «эмоциональной амбивалентности» (разумеется, не в клиническом смысле этого выражения) самого переводчика: он может испытывать симпатию/сострадание к иноязычному коммуниканту – подсудимому, а может отнестись к нему с неприязнью, презрением. Даже несмотря на то, что переводчик всегда четко держит в голове установку на необходимость быть нейтральным, определенный его субъективный взгляд на ситуацию судебного перевода будет находить отражение в переводе. Например, если переводчик испытывает неприязнь к подсудимому, то он вряд ли будет стремиться к кооперации (или сотрудничеству) с ним, которая могла бы выражаться в дополнительных разъяснениях в адрес подсудимого со стороны переводчика, либо в определенной симплификации сказанного судьей, прокурором. Иными словами, абсолютная, стопроцентная нейтральность переводчика невозможна в принципе. Это обстоятельство также необходимо учитывать при анализе ситуаций судебного перевода.

На втором этапе переводческого процесса переводчик добивается понимания исходного сообщения рецептором перевода. Подобное обстоятельство может создавать дополнительные трудности для переводчика, поскольку рецептор принадлежит к другому языковому коллективу, нередко

обладает набором знаний, отличным от таковых у источника оригинального сообщения. Рецептор также принадлежит к другой культуре, имеет другую историю. Переводчик учитывает эти препятствия при переводе, прибегая к определенной адаптации переводимого текста. Подобная адаптация может выражаться в эксплицировании имплицитной информации, добавлениях, пояснениях, либо опущениях нерелевантной информации.

В ряде случаев переводчик добавляет информацию при переводе. Добавления могут включать в себя переводческие пояснения и комментарии. Пример добавления информации при переводе (фрагмент стенограммы заседания одного из польских судов). Переводчик поясняет, что переводит дословно, чтобы у суда не возникло каких-либо дополнительных вопросов:

Defendant: And my experience so far well, she's already told you everything, you need to know: no contact, that's her wish, no contacts...

Interpreter: A moje doświadczenie jest takie, tak jak ona powiedziała, *tlumaczę dosłownie, czyli, tak jak... powiedziała... przed..., przede mną, żadnych kontaktów...*

Author's translation: And my experience is like she's already said, *I'm interpreting literally, that is, like... she's said... before... before me, no contacts...* [Biernacka 2018: 33].

В ситуации судебного перевода также может понадобиться эксплицирование. Это необходимо для обеспечения, по крайней мере, базового (о полном понимании мы сейчас говорить не будем) понимания подсудимым того, что происходит в зале суда, и что означают обращенные к нему вопросы и указания. Переводчик в этом смысле является одним из важнейших звеньев коммуникативной цепи, он – языковой посредник, фасилитатор, ответственный за поддержание коммуникации. Непонимание подсудимым, свидетелем или иным иноязычным коммуникантом того, что происходит на судебном процессе, может привести к обрыву коммуникации, к коммуникативным неудачам. Ответственность за подобные эпизоды может лежать и на переводчике, хотя прямым виновником он может и не быть.

Например, вопрос был не так сформулирован судьей, прокурором, либо, к примеру, он был сформулирован так, что не выглядел как вопрос, так что иноязычный коммуникант может и не предоставить суду требуемого ответа. Переводчик должен быть предельно внимательным к тому, как именно (в какой форме) он продуцирует текст перевода, должен позаботиться о том, чтобы подсудимый/свидетель понял сказанное. *Тактика максимально близкого следования оригиналу*, описанная нами в предыдущей главе, позволяет переводчику иногда отходить от точного, максимально эквивалентного перевода, делать некоторые отступления, если ощущается необходимость в избегании возможных двусмысленностей и недосказанностей.

В ряде случаев с целью прагматической адаптации текста при переводе переводчик может прибегнуть к такому приему, как опущение нерелевантной информации. Пример опущения нерелевантной информации (опущение слова «Польша» при переводе, поскольку это понятно из параметров коммуникативной ситуации – действие происходит в польском суде):

Defendant: The only time I left Poland was to go to London for 10 days.

Interpreter: ууу... Jedynym razem, kiedy właściwie wyjechałem to było do Londynu Na 10 dni.

Author's translation: The only time I actually left was to go to London for 10 days [Biernacka 2018: 34].

Ситуация судебного перевода подразумевает крайне осторожное обращение с информацией. Особенно это касается фактологии, каких-то данных, названий, дат, фактов и т.д.; прием опущения в подобных случаях будет недопустимым, поскольку данный вид информации чрезвычайно важен для суда. Переводчик может подумать, что какая-либо фактическая информация в данном конкретном случае может оказаться нерелевантной и подлежит опущению, но мы считаем, что в таких случаях переводчику лучше перестраховаться и не допускать опущения сказанного.

Кроме того, прагматическая адаптация при переводе может понадобиться, когда в оригинале присутствует информация, известная для получателя оригинала, но совершенно незнакомая получателю перевода. В таких случаях может пригодиться эксплицирование имплицитной информации. Но эксплицирование может понадобиться и для того, чтобы избежать возможного обрыва коммуникации (т.е. недопонимания) в зале суда. Пример эксплицирования, вернее сказать, намеренного уточнения сказанного судьей. Этот же пример хорошо иллюстрирует такой переводческий прием, как конкретизация:

Judge: *Ojciec* pani...

Interpreter: Your *father-in-law*.

Author's translation: Your *father* [Biernacka 2018: 36].

Иногда судебный переводчик может столкнуться с необходимостью выполнения определенной сверхзадачи. Одна из возможных ситуаций: судья просит переводчика разъяснить подсудимому его права (см. пример в следующем разделе настоящей главы). В этом случае переводчик как бы выходит за рамки традиционной для него роли и берет на себя некоторые полномочия судьи. Целесообразность подобной меры со стороны судьи вызывает вопросы, но, с другой стороны, потенциальная и реальная возможность подобной ситуации представляет интерес для исследования такого феномена в рамках ситуации судебного перевода.

В статье, посвященной прагматическим аспектам судебного перевода, Сандра Хейл рассматривает проблемы прагматики через призму теории речевых актов Джона Остина. Согласно Д. Остину, речевой акт состоит из трех уровней:

- локутивный уровень;
- иллокутивный уровень;
- перлокутивный уровень.

Локутивный уровень включает в себя использование звуков, слов, а также грамматические отношения между ними, которые позволяют идентифицировать целостное высказывание.

Иллокутивный уровень обозначает коммуникативную функцию, цель высказывания, ради чего оно порождается и произносится.

Перлокутивный уровень включает в себя дополнительные средства, которые оказывают сознательное влияние на получателя ради достижения желаемого результата [Hale 1996: 61-72].

Примеры высказываний в соответствии с уровнями Д. Остина:

1. Локутивный: «Он *сказал*, что мне нужно дать показания»
2. Иллокутивный акт: «Он *настоял*, чтобы я дал показания»
3. Перлокутивный акт: «Он *заставил* меня дать показания».

С. Хейл пишет о том, что буквальный перевод высказывания с одного языка на другой может привести к тому, что локутивные акты в разных языках будут соответствовать друг другу, чего нельзя сказать о двух других актах. Это объясняется тем, что разные языки используют различные лингвистические формы для достижения разнообразных языковых функций. В качестве примера приводится фраза «of course» в английском языке и её аналог «конечно» в русском языке. В первом случае коммуникант, который произносит фразу, дает понять собеседнику, что его вопрос является самоочевидным, а потому коммуникант отвечает на него с некоторым раздражением, сарказмом. В русском языке слово «конечно» является ответом на обычный, «реальный» вопрос [Там же: 63].

Несовпадение актов нередко приводит к коммуникативным неудачам при переводе. В частности, вопрос о коммуникативных неудачах при судебном переводе подробно рассматривался А.Д. Францужовой [Францужова 2021]. С. Хейл приводит следующий пример (ниже будет представлен фрагмент стенограммы допроса свидетеля. Свидетель говорит на испанском языке):

Sergeant: Now, can you tell the court what happened near Mary St and Quince St Auburn?

Interpreter: *¿Puede decir a la corte qué pasó cerca de la Mary St y Quince St en Auburn?*

(Can you tell the court what happened near Mary St and Quince St Auburn?)

Witness: Mm

Interpreter: Mm, I can

Sergeant: Yes, now, can you tell the court what happened?

Interpreter: *¿Puede decirle a la corte qué pasó?*

(Can you tell the court what happened?)

Witness: Si

Interpreter: Yes

Magistrate: (Laughs) Would would she do so, please?

Interpreter: *Tenga la bondad, (tranquila no más) tenga la bondad de decirlo señora*

(Be so kind as, (calm down dear), be so kind as to say it)

Witness: *Pasó que...*

(What happened was...)

Вышеприведенный пример является наглядной иллюстрацией возможных проблем, когда переводчик имеет дело с модальностью в разных языках. Если английское предложение «Can you tell the court what happened...» следует расценивать не как вопрос о физической или гипотетической возможности дать показания относительно чего-либо, а, скорее, как прямое указание, побуждение к действию («Расскажите суду, что произошло...»), то в испанском языке получилось так, будто бы у свидетельницы спрашивают о физической возможности рассказать что-либо суду. Мы видим, что иллокутивный и перлокутивный акты не совпали, что привело к коммуникативной неудаче [Там же: 64-65].

Кроме того, интонация, с которой произносит высказывание тот или иной участник судебного процесса, также может оказывать влияние на

прагматическую составляющую. Нисходящая, восходящая интонация, определенная тональность высказывания, паузы, низкая скорость речи либо, напротив, эпизоды, когда один из участников судебного заседания говорит очень быстро, как бы скороговоркой, непосредственным образом оказывает влияние на ход и результат переводческого процесса в зале судебного заседания.

Помимо основных лингвистических аспектов, к которым можно причислить способ построения высказываний, существуют ещё и определенные прагматические аспекты, которые оказывают влияние на судебный перевод.

Прежде всего, необходимо ещё раз подчеркнуть, что судебный перевод – это частный, особый случай перевода в социальной сфере, о чем говорилось в первой главе настоящей диссертации. Вновь кратко обозначим основные особенности социального перевода:

- перевод в сугубо официальной обстановке;
- неодинаковые статусы коммуникантов;
- один из коммуникантов вынужденно оказался в ситуации социального перевода;
- один из коммуникантов является представителем языкового меньшинства и другой культуры;
- один из коммуникантов является непрофессионалом в той сфере, в которой он вынужденно оказался.

Теперь ещё раз приведем основные черты собственно судебного перевода, которые также были подробно описаны в первой главе настоящей диссертации:

- особый вид дискурса (из этого, в том числе, следует, что переводчик должен быть готовым к переключению между разными предметными областями);
- биполярный характер коммуникации, осуществляемой по оси «конфронтация-сотрудничество»;

- необходимость формирования единой предметной действительности в сознании коммуникантов;

- особый статус судебного переводчика.

Рассмотренные нами особенности судебного перевода будут напрямую влиять на определенные способы прагматической адаптации именно в ситуации судебного перевода. Посмотрим, как это может выглядеть на конкретных примерах.

3.2. Влияние прагматических факторов на ход и результат судебного перевода

Начнем с самой первой характеристики перевода в социальной сфере – перевод в сугубо официальной обстановке. В судебно-переводческой литературе можно встретить такой фрагмент заседания южноафриканского суда. Ранее мы приводили этот фрагмент в неполном виде. Теперь покажем, каким образом был выполнен перевод и каким он (перевод) должен был выглядеть с точки зрения требований, предъявляемых к судебному переводчику:

| Magistrate/Prosecutor / Lawyer/Advocate | Interpreter | Annexure |
|---|--|--|
| P: Your worship, this is a first appearance. | _____ | _____ |
| M: Mr. Interpreter, please explain the accused's rights. | _____ | _____ |
| _____ | O a simolla go tlhagelela mo kgotlatshekelo kajeno. O ka ipatlela lloyara e o tla e ipatellang yona. Ga o se na tšhelete, o ka kopa lloyara mo legal | You are entitled to be represented by an Attorney or Advocate of your own choice whom you have appointed out of own funds. |

| | | |
|--|--|--|
| | <p>aid, yona ke mahala, ga o e patele, kgotsa o ka nna wa ipuella.</p> <p>Backtranslation: You are appearing in court for the first time today. You may seek a lawyer whom you will have to pay yourself. If you do not have money, you may ask for a lawyer from legal aid, it is free, you do not pay for it or you may speak for yourself.</p> | <p>If you cannot afford a legal representative, you may apply to the Legal Aid Officer for assistance.</p> <p>If your application is successful an independent legal representative will be appointed for you by the Legal Aid Officer.</p> <p>Rights to the insight of the docket explained to the accused.</p> <p>Do you understand? What do you wish to do?</p> |
|--|--|--|

[приводится по [Lebese 2011:348]]

| Судья/Прокурор/ Юрист/Адвокат | Переводчик | Стандартные формулировки |
|---|-------------------|---------------------------------|
| <p>П: Ваша честь, подсудимый впервые участвует в судебном заседании.</p> | <p>_____</p> | <p>_____</p> |
| <p>С: Господин переводчик, разъясните,</p> | <p>_____</p> | <p>_____</p> |

| | | |
|---|--|---|
| <p>пожалуйста, подсудимому его права.</p> | | |
| <hr/> | <p>Сегодня вы впервые предстанете перед судом. Вы можете обратиться к адвокату, которому вам придется платить самостоятельно. Если у вас нет денег, вы можете попросить предоставить вам адвоката, это бесплатно, вы не платите. Вы можете участвовать в заседаниях и без адвоката</p> | <p>Вас может представлять адвокат, которого вы пригласили самостоятельно и за счет собственных средств. Если вы не можете позволить себе нанять законного представителя, вы можете обратиться за помощью в юридическую консультацию. Если ваше ходатайство одобрят, сотрудник по правовым вопросам назначит вам независимого юридического представителя. Права на ознакомление с протоколом</p> |

| | | |
|--|--|---|
| | | <p>разъяснены обвиняемому.</p> <p>Вам это понятно?</p> <p>Какое решение Вы примете?</p> |
|--|--|---|

(прим. – здесь и далее перевод мой – С.С.)

Формальная проблема здесь заключается в том, что переводчик нарушил присягу, которую принимал в ходе вступления в должность судебного переводчика, что является обязательной процедурой в ЮАР. Нарушения заключаются в том, что переводчик не использовал стандартные формулировки, которые в подобных случаях полагается произносить. Иными словами, мы видим, что вышеприведенный пример иллюстрирует ситуацию официального общения, формальной коммуникации, которая **осуществляется в сугубо официальной обстановке**, что требует от коммуникантов - среди которых и переводчик – соблюдения определенного «регламента».

С другой стороны, нельзя не отметить, что разъяснять подсудимому его права не входит в обязанности переводчика. В сущности, подобные объяснения и разъяснения находятся в компетенции непосредственно судей. В данном случае мы наблюдаем вполне закономерное нарушение границ роли судебного переводчика, причем размытые границы его (переводчика) полномочий нередко можно объяснить не только незнанием или даже намеренным пренебрежением со стороны судьи, прокурора и т.д., но и незнанием границ своей роли и самим переводчиком. Потому что, строго говоря, переводчик мог выразить протест против делегирования ему подобных полномочий, чего, однако, не произошло. Вероятно, такие эпизоды можно объяснить определенной «традицией» проведения судебных заседаний в южноафриканских судах, когда судьи позволяют себе

отклоняться от строгого порядка, а также вынуждают переводчиков поступать точно таким же образом. Эти тонкости косвенно указывают на **факт обладания переводчиком особым статусом**. В данной ситуации он выступает в роли полноправного коммуниканта, который несколько выходит за рамки сугубо переводческих «обязанностей» путем предоставления определенных разъяснений подсудимому.

Переводчик, руководствуясь соображениями экономии времени и «слога», изложил подсудимому его права в достаточно упрощенной, укороченной и симплифицированной форме. Другими словами, можно сказать, что переводчик решил прибегнуть к **тактике симплификации**, дабы избежать возможного непонимания со стороны подсудимого. Более сложные, распространенные и «сухие» официальные формулировки гораздо тяжелее воспринимаются на слух. Кроме того, переводчик допустил определенные добавления и вставки информации. Например, фраза «you are appearing before court for the first time today» не содержится в официальном регламенте. Между тем, в данном случае переводчик мог совершить ошибку, поскольку подсудимый и раньше мог участвовать в судебных заседаниях, в рамках которых могли рассматриваться его предыдущие преступления. Как бы то ни было, переводчик учел психологическое состояние подсудимого, поскольку тот, вполне возможно, испытывал стресс из-за **факта нахождения в непривычной для него обстановке**.

Можно провести более наглядное сравнение между стандартными (клишированными) формулировками и теми формулировками, которые использовались переводчиком:

| Contents of the standard form | Interpreter's explanation |
|--|---|
| 1. You are entitled to be represented by an Attorney or Advocate of your own choice. | 1. You are appearing in court for the first time. |

| | |
|---|---|
| <p><i>Вы имеете право быть представленным адвокатом, которого вы пригласили самостоятельно.</i></p> | <p><i>Сегодня вы впервые предстанете перед судом</i></p> |
| <p>2. If you cannot afford a legal representative you may apply to the Legal Aid Officer for assistance.</p> <p><i>Если вы не можете позволить себе нанять законного представителя, вы можете обратиться за помощью в юридическую консультацию.</i></p> | <p>2. You may seek a lawyer which you will have to pay yourself.</p> <p><i>Вы можете обратиться к адвокату, которому вам придется платить самостоятельно</i></p> |
| <p>3. If your application is successful, an independent legal representative will be appointed for you by the Legal Aid Officer</p> <p><i>Если ваше ходатайство одобрят, сотрудник по правовым вопросам назначит вам независимого юридического представителя.</i></p> | <p>3. If you do not have money, you may ask for a lawyer from legal aid, it is free, you do not pay for it or you may speak for yourself.</p> <p><i>Если у вас нет денег, вы можете попросить предоставить вам адвоката, это бесплатно, вы не платите. Вы можете участвовать в заседаниях без адвоката.</i></p> |
| <p>4. Rights to the insight of the docket explained to the accused</p> <p><i>Права на ознакомление с протоколом разъяснены</i></p> | <p>4. NO INTERPRETATION</p> <p>НЕТ ПЕРЕВОДА</p> |

| | |
|----------------------------------|----------------------|
| <i>обвиняемому.</i> | |
| 5. Do you understand? | 5. NO INTERPRETATION |
| <i>Вам это понятно?</i> | НЕТ ПЕРЕВОДА |
| 6. What do you wish to do? | 6. NO INTERPRETATION |
| <i>Какое решение вы примете?</i> | НЕТ ПЕРЕВОДА |

Так или иначе, переводчик не произнес ряд стандартных, «утвержденных» формулировок. Но в некоторых других случаях позволил себе вставить дополнительные пояснения («это бесплатно, вы не платите»). Это было сделано, очевидно, для того, чтобы более простым языком объяснить подсудимому суть его прав.

Переводчик руководствуется определенными психологическими установками. Одна из них предполагает нахождение подсудимого в состоянии стресса, который связан *с его пребыванием в непривычной обстановке*. Учет другой психологической установки заключается в том, что переводчик воспринимает определенные невербальные сигналы от других коммуникантов, обращает внимание на экстралингвистические факторы, а также другие параметры коммуникативной ситуации, т.е. в некотором смысле переводчик способен «прочувствовать» ситуацию, что помогает ему подобрать нужные и наиболее подходящие слова для подсудимого, дабы обеспечить полное понимание ситуации с его стороны. Это важная коммуникативная задача, с которой переводчик, вероятно, справился даже несмотря на то, что отошел от четко оговоренной процедуры и протокольных формулировок.

Наконец, следует признать, что речь, произнесенная переводчиком, в данном случае не являлась переводом. Он просто разъяснил подсудимому его права, постаравшись, судя по всему, сделать это в более доступной для последнего форме. Следовательно, здесь мы можем говорить об уникальной

роли переводчика, которая свидетельствует об *особом статусе судебного переводчика*. С другой стороны, это также указывает на то обстоятельство, что *подсудимый является непрофессионалом в той сфере, в которой он вынужденно оказался*, поскольку переводчик чувствует, что обращенная к подсудимому речь нуждается в дополнительных добавлениях и пояснениях.

Ниже представлен фрагмент стенограммы заседания одного из судов ЮАР по делу об убийстве:

| Magistrate/Prosecutor/ Lawyer/Advocate | Interpreter | Accused/Witness |
|--|--|--|
| <p>P: After the accused stabbed the deceased, how far did the deceased walk before he fell?</p> | <p>Morago ga gore molatofadiwa a tlhabe moswi, moswi o tsamaile sekgala se se kana kang pele a wa?</p> <p>Backtr: After the accused stabbed the deceased, how far did the deceased walk before he fell?</p> | <p>_____</p> |
| <p>_____</p> | <p>(+Your worship) the deceased walked from here to there (+before he fell). (+ It is about three meters). [adds words]</p> | <p>W: O tsamaile go tloga fa, go fitlha fale (witness indicating a distance). Backtr: He walked from here to there (witness pointing a distance)</p> |

| | | |
|---|--------------|--------------|
| <p>M: Yes, but that is not the evidence before this court. Mr. Prosecutor, what is the distance which the witness has pointed out?</p> | <p>_____</p> | <p>_____</p> |
| <p>Pros: It about three metres, your worship.</p> | <p>_____</p> | <p>_____</p> |
| <p>M: Advocate, are you in agreement?</p> | <p>_____</p> | <p>_____</p> |
| <p>Adv: Indeed so, your worship.</p> | <p>_____</p> | <p>_____</p> |
| <p>M: Thank you. You may proceed PP (Public Prosecutor).</p> | <p>_____</p> | <p>_____</p> |

[приводится по [Lebese 2011 : 349]

| | | |
|---|--------------------------|---|
| <p>Судья/Прокурор/ Юрист/Адвокат</p> | <p>Переводчик</p> | <p>Подсудимый/ Свидетель</p> |
|---|--------------------------|---|

| | | |
|--|---|---|
| <p>П: После того как обвиняемый нанес погибшему ножевое ранение, какое расстояние прошёл погибший, прежде чем упал?</p> | <p>Обратный перевод: После того как обвиняемый нанес погибшему ножевое ранение, какое расстояние прошёл погибший, прежде чем упал?</p> | <p>_____</p> |
| <p>_____</p> | <p>(+Ваша честь) погибший прошёл от этого и до этого места (+прежде чем упал). (+Это около трёх метров). [добавляет слова]</p> | <p>Обратный перевод: Он прошёл от этого и до этого места (свидетель показывает расстояние)</p> |
| <p>С: Да, но это не считается за доказательство. Господин прокурор, какое расстояние указал свидетель?</p> | <p>_____</p> | <p>_____</p> |
| <p>П: Около трёх метров, Ваша честь.</p> | <p>_____</p> | <p>_____</p> |
| <p>С: Адвокат, Вы согласны?</p> | <p>_____</p> | <p>_____</p> |
| <p>А: Да, именно так,</p> | <p>_____</p> | <p>_____</p> |

| | | |
|---|-------|-------|
| Ваша честь. | | |
| С: Спасибо. Господин государственный обвинитель, Вы можете продолжать. | _____ | _____ |

Из представленного выше фрагмента стенограммы видно, что переводчик сделал немотивированное добавление. Свидетель просто показал расстояние, которое прошел погибший, прежде чем упал. Переводчик же уточнил, что расстояние составило около трёх метров. С одной стороны, здесь есть риск, что свидетель мог в дальнейшем придерживаться уже этой версии, что могло бы быть и неправдой. Это привело бы к тому, что суд мог бы отказаться от учета этих и дальнейших показаний данного свидетеля. С другой стороны, переводчик как фасилитатор коммуникации стремится к максимальной передаче имплицитно выраженной информации, к определенной её экспликации. Как мы отмечали ранее, судебное заседание отличается *биполярным характером коммуникации, осуществляемой по линии конфронтация-сотрудничество*. В данном случае переводчик *стремится наладить «сотрудничество» с судьей*. Но полюс сотрудничества вдруг сменился полюсом конфронтации (или даже квазиконфронтации): судья отверг дополнительную информацию, представленную переводчиком. Таким образом, мы наблюдаем своеобразную коммуникативную неудачу, поскольку сотрудничество вдруг резко сменилось конфронтацией. Это как раз то, чего переводчику следует избегать.

В следующем примере представлен фрагмент стенограммы заседания южноафриканского суда по делу о нарушении правил дорожного движения и превышения скорости:

Prosecutor: The charge against the accused is reckless or negligent driving. In that on or about the 11th of October 2008, at or near Letlhabile road, in the district of Brits, the accused did wrongfully drive a vehicle to wit, a Ford Sierra, with registration number FXP 395 GP recklessly or negligently.

Interpreter: Ausi (=Sister), molato wa gago ke wa go kgweetsa botlhaswa,ne.Olatofadiwa gore ka di 11 tsa October 2008, mo Letlhabile mo kgaolong ya Brits, o dirile ka fa go fosagetseng wa kgweetsa sejanaga, e leng Ford Sierra sa plate number FXP 395 GP, mo tseleng e e dirisiwang ke botlhe, wa se kgweetsa botlhaswa. Wa tlhaloganya se go tweng o se dirile (=Do you understand what they say you did)? [приводится по [Lebese 2011: 351].

Переводчик прибегает к определенным дополнениям, которые можно объяснить с точки зрения прагматики. Например, обращаясь к подсудимой, переводчик называет её «sister». Это слово не произносилось прокурором, но переводчик решил его добавить. Подобное прагматическое решение демонстрирует осведомленность переводчика в сфере определенных вопросах культурного характера, нормах этикета и т.д. В частности, в языке тсвана (сетсвана) собеседник обращается к женщине «сестра», когда женщина старше по возрасту. Такое обращение призвано показать, что собеседник относится к женщине с уважением. Переводчик подсознательно учитывает особенности ситуации судебного перевода, среди которых мы рассматривали *биполярный характер коммуникации по линии «конфронтация-сотрудничество»*, а также использует контртактику *необходимости налаживания сотрудничества с подсудимым*. Здесь же можно добавить информацию о таких аспектах, как *неодинаковые статусы коммуникантов, один из коммуникантов (в данном случае – подсудимая) является представителем языкового меньшинства и другой культуры*. Очевидно, что все эти факторы были учтены переводчиком в ходе

продуцирования текста перевода. Кроме того, обращает на себя внимание фраза переводчика «Do you understand what they say you did?» («Вы понимаете, в чем они вас обвиняют?»). Тем самым переводчик как бы тактически дистанцируется от судьи и стороны обвинения, чтобы вовлечься в более эффективное взаимодействие с подсудимой. Иногда переводчик конкретизирует представленный вопрос, делая это не только для большей ясности, но и для сглаживания различий в стилистических регистрах, поскольку судья и прокурор изъясняются более формальными и клишированными формулировками, в то время как подсудимая использует более неформальный стиль. Приведем этот фрагмент отдельно (с переводом):

Magistrate: How do you plead to the charge?

Судья: Каково Ваше отношение к выдвинутому против вас обвинению?

Interpreter: Do you plead guilty or not guilty?

Переводчик: Вы признаете себя виновной или нет?

Следующий пример вновь из южноафриканского суда. Другая часть его приводилась в предыдущей главе:

Magistrate: Attempted theft, possession of stolen property and receiving stolen property.

Interpreter: O lekile go di utswa, o di amogetse e le gore ba go file tsona o ntse o itse gore di utswitswe. Motlhomong ba di beile mo wena e le gore wena wa itse gore di utswitswe. Wa utlwisisa.

Back translation: You tried to steal them, you received them and they gave them to you and you knew that they are stolen. Maybe they put them at you place and you knew that they are stolen.

Accused: Eya, ke a tlhaloganya.

Back translation: Yes, I understand.

Interpreter: Understood, your worship [приводится по [Lebese 2011: 351].

А теперь продемонстрируем перевод на русский язык вышеуказанного фрагмента:

Судья: Попытка хищения, хранение похищенного имущества и приобретение похищенного имущества.

Переводчик: Вы попытались украсть их (речь идет об утюгах – С.С.), вы приобрели их, вам их отдали, и вы знали, что они краденые. Возможно, они положили их на ваше место, а вы знали, что их (=утюги) украли.

Подсудимый: Да, я понимаю

Переводчик: Понятно, Ваша честь.

Вновь наблюдаем использованием переводчиком **тактики симплификации**, определенного стилистического снижения, использование личных местоимений переводчиком для обращения к подсудимому. Всё это продиктовано параметрами ситуации социального и, в частности, судебного перевода. Перевод происходит **в сугубо официальной обстановке**, из-за чего переводчик делает добавления типа «ваша честь». **Неодинаковые статусы коммуникантов** и факт **участия подсудимого в непривычной для него обстановке** также способствуют более упрощенному, симплифицированному переводу, который использует переводчик, когда обращается к подсудимому. По сути, переводчик использовал в данном случае косвенную речь, то есть, как бы в упрощенном виде передал слова судьи подсудимому.

В следующем примере мы наблюдаем контактоустановительную формулировку «Do you hear, sir?». В диссертации исследователя, где приводится данный пример, говорится о том, что переводчик не имеет права спрашивать у подсудимого, понимает ли тот, о чем идет речь, поскольку это прерогатива судьи [Lebese 2011:353]. На наш взгляд, данная формулировка была вполне оправдана, поскольку служит фатической функцией и необходима для должного осуществления коммуникации (как прямой – между переводчиком и подсудимым, так и опосредованной – между прокурором/судьей и подсудимым), поскольку в духе концепции «фасилитации коммуникации», которая высказывалась нами ранее, переводчик – это коммуникант, ответственный за обеспечение необходимой

коммуникации. Кроме того, можно отметить и определенные замены, опущения (со знаком «-») а также добавления (со знаком «+»), обусловленные особенностями коммуникативной ситуации:

Prosecutor: The accused is charged with possession of drugs. In that on or about the 12th of August 2010, at or near Carel de Wet Avenue, in the district of Brits, the accused did unlawfully have in his possession an undesirable dependency-producing substance, to wit 285 grams of dagga (=cannabis). As the court pleases.

Interpreter: Ja, wena o rawesiwa molato wa go fumanwa o tshwere matekweane. Ka di 12 tsa kgwedi yona e e satswang go feta, mo seterateng sa bitswang Carel de Wet, o ne o tshwere matekweane a a etsang 285 grams. Wa utlwa rra?

Back translation: (+ Yes) you are accused of being found in possession of dagga. (- in that or or about) the 12th of (+ of this past month) (- August 2010, at or near) (+ on the street called) Carel de Wet, (- the accused did unlawfully) you were in possession of (- an undesirable dependency producing substance, to wit) dagga (+ weighing) 285 grams. (+ *Do you hear, sir?*) (- As the court pleases.).

Accused: Ee rra.

Back translation: Yes, sir.

Interpreter: (+ I understand the charge put to me.) (- Yes, sir)

[приводится по [Lebese 2011: 351].

Иногда в фасилитации коммуникации участвует не только переводчик, но и судья, а также другие участники коммуникации. В следующем примере демонстрируется фрагмент стенограммы заседания одного из филиппинских судов. Переводчик несколько отходит от определенных стандартных правил поведения в суде, а равно и выполнения своих профессиональных обязанностей. Это необходимо для того, чтобы взаимопонимание между судом и свидетелем состоялось, поскольку вначале свидетельница не вполне поняла, что именно желает узнать суд:

Counsel: Why did you sign the document?

Interpreter: Bakit mo pinirmahan ‘yong dokumento? [Why did you sign the document?]

Witness: Siguro Sir hindi ko napansin na hindi ko pangalan yun. Kasi ga i po...
[Sir perhaps I didn't notice that it was not my name. Because it was night time ...]

Counsel: No no no the question is why did you sign the document?

Judge: It's not your sworn statement.

Interpreter: *Hindi mo ito sinumpaang salaysay.* Hindi mo salaysay 'to. Salaysay ito ni Gio pero bakit ka may pirma dito? Bakit pinapirma ka rito? [It is not your sworn statement. It is not your statement. It is Gio's statement but why do you have a signature here? Why were you asked to sign here?]

Judge: As the mother?

Interpreter: Bilang nanay? [As the mother?]

Witness: Siguro po. [Maybe.]

Interpreter: Maybe.

Judge: ... who assisted your child ...

Interpreter: . na siyang tumulong sa anak mo. Kasi nga yung anak mo ay talagang kitang-kita naman na menor de edad pa. Ang ibig sabihin pumirma kayo rito dahil kayo yung tumulong sa anak n'yo. Kayo ang nag-assist ilang kanyang guardian dahil magulang kayo. Naintindihan n'yo na ho? [who assisted your child. Because it is quite clear that your child is a minor. It means that you signed here because you helped your child. You assisted as his guardian because you are the parent. Do you understand now?]

Witness: Yes, Sir.

Judge: Translation.

Interpreter: The answer of the witness, Your Honor, on that query by the honorable court is that I did not notice that I was signing the statement of my son, Your Honor, but then on the further query of the honorable court Your Honor, *the interpreter* helped in clarifying to the witness, the answer was modified into saying that she signed it because she was the guardian, she was the mother of the private complainant who is a minor [Jimenez, Ballesteros-Lintao 2020: 147].

Свидетельницу спросили, почему она подписала документ. Она ответила, что, вероятно, была ночь, она не увидела или не разглядела, что там

было написано не её имя. Но это не то, что хотелось бы услышать суду. Тогда судья и адвокат стали пояснять, что конкретно они желают знать. Необходимые пояснения в адрес свидетельницы внес и переводчик: «вы подписали документ как родитель этого ребенка, потому что он ещё несовершеннолетний». Тем самым, был получен необходимый ответ и коммуникация состоялась. Переводчик учитывает прагматику, старается преодолевать коммуникативные неудачи. Свидетельница находится *в непривычной для неё ситуации*, причем ситуации опосредованной коммуникации. Переводчик служит здесь в качестве «коммуникативного моста» между судом и свидетельницей. Здесь же можно отметить, что перед переводчиком стояли такие прагматические задачи, как *необходимость формирования единой предметной действительности в сознании коммуникантов* (т.е. формирования общего понимания коммуникативной ситуации), соответствие *особому статусу*, который позволяет судебному переводчику быть полноправным (и особым) участником судебного заседания. Эти факторы также были учтены, что способствовало быстрому разрешению коммуникативной неудачи.

Иногда переводчику приходится учитывать и особенности двух разных языков, определенные и неизбежные различия между ними. В следующем примере показан фрагмент стенограммы суда полицейского перевода в Швеции:

Judge: Så du erkänner inte stölden.

So you don't confess the theft.

Interpreter: Значит, вы не признаетесь в краже?

That is you don't confess the theft.

Suspect: Да.

Yes.

Interpreter: Nej.

No.

[Wadensjö 1998: 23]

Здесь переводчиком были учтены контекстуальные и функциональные тонкости двух языков – русского и шведского. Подозреваемый ответил «Да», поскольку он как бы подтвердил правильность произнесенного утверждения «so you don't confess the theft». В русском языке подобное подтверждение выражается словом «да», тогда как в шведском в такой же ситуации сказали бы «нет». Переводчик избежал коммуникативной неудачи, поскольку всегда осознавал, что с точки зрения прагматики *подозреваемый принадлежит к языковому меньшинству*. Это тоже важный фактор, на который переводчик должен обращать внимание в ходе полицейского и судебного перевода.

Таким образом, мы проанализировали различные стенограммы судебных заседаний из разных стран с точки зрения переводческой прагматики. Проведенный анализ показал, что в каждом отдельном случае переводчик обязательно (сознательно или подсознательно) учитывает определенные прагматические факторы. Они могут находиться как бы на втором плане, быть «фоном» происходящей коммуникативной ситуации, но их всё же необходимо учитывать для обеспечения должного осуществления коммуникации между различными участниками судебного заседания.

Выводы по главе 3

1. В работе было установлено, что в ситуации судебного перевода прагматические аспекты играют особую роль. В судебном заседании всегда есть субъект речи, адресат речи, отношения между коммуникантами и ситуация общения. В роли субъекта и адресата речи можно рассматривать разных участников судебного процесса. Переводчик может выступать в роли субъекта речи, но может быть и адресатом речи. Переводчик, с одной стороны, представляет собой передаточное звено, является языковым посредником. Но это очень упрощенное, несколько «механическое» восприятие роли переводчика на судебном заседании. Следовательно, с другой стороны, переводчик не является просто «передаточным механизмом». Переводчик – это человек, который обладает определенным мировоззрением, персональным набором установок, системой ценностей. По

этой причине, к примеру, всё сказанное судьей в адрес подсудимого (как и наоборот) как бы преломляется через личность переводчика и, в некотором смысле, переводчик продуцирует текст заново для реципиента. С этой точки зрения переводчика необходимо рассматривать в качестве субъекта речи. С другой стороны, переводчик должен учитывать стратегию коммуникативно-релевантного перевода и стремиться к тому, чтобы осуществлять адекватный перевод, а не передавать собственное видение, свою интерпретацию текста.

Далее, переводчик учитывает параметры ситуации судебного перевода и, что немаловажно, особенности адресата речи. Адресатом, например, может быть подсудимый. Для того чтобы добиться оптимального (адекватного) перевода как по форме, так и по содержанию, переводчику следует учитывать экстралингвистические факторы, к которым можно также отнести индивидуальные особенности адресата: его возраст, пол, принадлежность к языковому меньшинству, культурные особенности, социальный статус, образовательный уровень и т.д. Игнорирование вышеперечисленных факторов может, в результате, привести к определенным проблемам и коммуникативным неудачам.

Переводчику следует учитывать особенности отношений между коммуникантами. Здесь необходимо ещё раз вспомнить о том, что подсудимый/свидетель могут принадлежать к языковому меньшинству. Подсудимый/свидетель ощущает себя некомфортно, поскольку принадлежит к языковому меньшинству, что может способствовать появлению коммуникативных неудач. Задача переводчика заключается в том, чтобы предотвращать появление подобных неудач, либо преодолевать их (если они уже возникли).

Многие из предложенных В.Н. Комиссаровым способов прагматической адаптации при переводе вполне применимы и к ситуации судебного перевода. Однако и здесь есть некоторые особенности. Первая заключается в требовании о прагматической нейтральности. Это требование нам видится слишком умозрительным, не вполне учитывающим ситуацию перевода в

рамках судебного заседания. Переводчик не может быть абсолютно нейтральным, всегда определенную роль будет играть и человеческий фактор. Переводчик, к примеру, может испытывать определенную симпатию или антипатию к подсудимому, хотя, строго говоря, этого происходить не должно. В результате это может сказаться на осуществлении тактики налаживания сотрудничества с какими-либо сторонами судебного заседания. Второе требование заключается в опущении нерелевантной информации. Этот переводческий приём не рекомендован к использованию в ситуации судебного перевода, особенно когда мы говорим о фактологии (цифры, данные, факты, даты и т.д.). Подобная информация может оказаться крайне важной для суда, поэтому мы рекомендуем судебным переводчикам избегать использования приёма опущения.

2. Во втором разделе настоящей главы был проведен анализ фрагментов стенограмм судебных заседаний в ЮАР, на Филиппинах, в Швеции. Анализ показал, что в ситуации судебного перевода большое значение имеют всевозможные прагматические факторы. Учитывая их, переводчик стремится к должному осуществлению коммуникации между различными участниками судебного процесса, к предотвращению и преодолению коммуникативных неудач. В частности, нами было установлено, что переводчик принимает во внимание биполярный характер коммуникации, осуществляемой по линии «конфронтация-сотрудничество». Учитывая это, переводчик стремится сгладить проявления возможной конфронтации между сторонами судебного заседания, способствует сглаживанию факторов, которые могут лимитировать/парализовать коммуникацию и, таким образом, избегает обрыва коммуникации и коммуникативных неудач. В этом переводчику помогают тактика налаживания сотрудничества с судьей и оппозиционная контратика налаживания сотрудничества с подсудимым/свидетелем.

Кроме того, следует сделать вывод о том, что иногда в обеспечении должного осуществления коммуникации участвуют не только переводчик, но и судья, а также другие участники судебного заседания. Подобная

кооперация в рамках «коммуникативного сотрудничества», которая заключается в совместных усилиях сторон судебного заседания по избеганию/преодолению коммуникативных неудач, благотворно влияет на дальнейшую коммуникацию между сторонами и служит своеобразной профилактикой коммуникативных неудач. Переводчик со своей стороны должен всячески способствовать такой кооперации.

ЗАКЛЮЧЕНИЕ

В настоящем диссертационном исследовании предпринята попытка теоретического и практического осмысления специфики коммуникативных ситуаций судебного перевода. Современная литература (особенно отечественная литература) не дает достаточного представления об особенностях судебно-переводческой деятельности; российское законодательство в недостаточной степени проработано в данном направлении. Недостаток информации в области подготовки судебных переводчиков, а также в сфере разработки практических рекомендаций по осуществлению судебно-переводческой деятельности, включая стратегии и тактики осуществления судебного перевода, определили актуальность настоящего исследования.

В соответствии с поставленной целью был решен ряд задач:

1. Определено понятие судебного перевода. Было установлено, что определения переводчика, предложенные в нормативно-правовых актах Российской Федерации, содержат ряд недостатков. Среди этих недостатков – требование о владении языком, необходимым для перевода (но нет регламентации относительно способа определения степени владения языком,

нет требования о владении как минимум двумя языками, которые по логике необходимы для осуществления перевода, а также ничего не сказано об обязательном наличии переводческих навыков и базовых знаний в области законодательства), в результате чего нами была определена необходимость в разработке нового определения понятия судебного переводчика. Судебный переводчик – это лицо, осуществляющее письменный и устный перевод судебных документов, а также речи участников следственных и судебных процессов, которые не владеют языком судопроизводства, обладающее знанием исходного, переводящего языков, навыками перевода и знанием основ законодательства.

2. Рассмотрена история судебного перевода в России и за рубежом, определены основные этапы развития судебного перевода в России, исторические причины нынешнего положения дел с судебным переводом в Российской Федерации. В целом, историю судебного перевода в России можно поделить на два этапа – дореволюционный и советский. Советский период отечественной истории судебного перевода в некотором смысле продолжается до сих пор, характеризуется слабой изученностью этого вида деятельности и несовершенным законодательным регулированием. Кроме того, проанализирована зарубежная судебно-переводческая практика. В западных странах наблюдаются различные тенденции в сфере развития судебно-переводческой отрасли. В ряде стран (например, в Германии) существует институт присяжных переводчиков. В таких государствах, как США и Австралия, ключевую роль играют переводческие ассоциации. В каждом штате США существуют свои собственные этические кодексы судебного перевода, которые, по нашему мнению, местами содержат противоречивые положения, а значит не могут рассматриваться как некий ориентир в деятельности российских переводчиков.

3. Были проанализированы организационные основы судебного перевода, а также особенности правового статуса судебного переводчика. Рассмотрев особенности правового статуса судебного переводчика, мы

установили, что судебного переводчика можно отнести к вспомогательным участникам судебного процесса, который, тем не менее, играет первостепенную роль в судебном процессе. Иными словами, установлена определенная дихотомия между «официальным» статусом судебного переводчика и его фактической ролью в рамках судебного заседания.

4. Рассмотрены основные требования, которые предъявляются к судебным переводчикам. За основу мы брали кодексы судебного перевода, а также работы отечественных и зарубежных исследователей судебного перевода. Было установлено, что реальная судебно-переводческая практика не всегда предоставляет возможность соответствовать этим требованиям, поэтому универсальность подобных требований ставится нами под сомнение. В частности, требования беспристрастности и точного перевода вызывают вопросы: судебный переводчик не может быть абсолютно беспристрастным, а точный перевод не всегда возможен, поскольку он не всегда обеспечивает передачу смыслового компонента, сказанного (а не только формально-структурного). Следовательно, мы настаиваем на том, что переводчику допускается делать окказиональные отступления от оригинала с целью более оптимальной передачи смысла сказанного. Для этого переводчику рекомендуется использовать различные приёмы, но следует отметить, что приём опущения следует использовать с особой осторожностью, чтобы не упустить из виду фактологию. Полная беспристрастность невозможна и контрпродуктивна. Вместо этого переводчику рекомендуется использовать эмоциональный интеллект, чтобы лучше понимать настроение и психическое состояние участников коммуникации. Переводчик всегда должен осознавать, что работает с представителем языкового меньшинства, поэтому иногда переводчику следует использовать симплификацию с тем, чтобы информация стала более понятной представителю языкового меньшинства.

5. Была охарактеризована специфика коммуникативной ситуации судебного перевода, установлено, что ситуация судебного перевода характеризуется следующими особенностями: особый судебный дискурс,

биполярный характер коммуникации по линии «конфронтация-сотрудничество», особый статус судебного переводчика, единая предметная действительность в сознании коммуникантов.

6. Проанализированы понятия «стратегия перевода» и «тактика перевода», которые предлагались различными исследователями. Мы вновь подчеркнули, что тактика занимает подчиненное положение по отношению к стратегии, а полностью алгоритм принятия и реализации переводческих решений выглядит следующим образом: стратегия-тактика-приём. Для осуществления судебного перевода нами рекомендована стратегия амбивалентного перевода. Она состоит в балансировании переводчика между интересами различных сторон судебного заседания. Кроме того, применение стратегии амбивалентного перевода заключается в поиске определенного оптимума, баланса между буквальным (точным) и трансформированным переводом. Стратегия амбивалентного перевода осуществляется посредством следующих тактик: тактика способствования условно точному переводу – это то, что требуют западные кодексы судебного перевода, однако возможен и иной подход, который мы назовем зеркальной контртактикой – тактика осуществления трансформированного перевода; тактика прагматической (культурной) адаптации – необходима по той причине, что иноязычный участник судебного процесса принадлежит к другой культуре; тактика симплификации – намеренного упрощения сказанного судьей в адрес иноязычного участника судебного процесса (зеркальная контртактика – тактика осложнения – проявляется, в частности, в намеренном повышении стилистического регистра при обратном переводе, т.е. при переводе сказанного иноязычным коммуникантом в адрес судьи, прокурора и т.д.); тактика налаживания «сотрудничества» с судьей (зеркальная контртактика – тактика налаживания «сотрудничества» с подсудимым).

7. Были проанализированы собственно лингвистические и прагматические аспекты судебного перевода на основании стенограмм судебных заседаний, представленных в зарубежной литературе. Установлено,

что прагматические факторы иногда выходят на первый план по степени значимости и по потенциалу влияния на деятельность переводчика, а также на исход опосредованной коммуникации (т.е. такой коммуникации, которая осуществляется с участием переводчика). Прагматика судебного перевода состоит в том, что судебный переводчик учитывает специфичные для ситуации судебного заседания экстралингвистические параметры, к коим можно отнести особый вид дискурса и общий «фон конфронтации», который предполагает осуществление биполярной коммуникации по линии «конфронтация-сотрудничество». Переводчик может выступать в качестве субъекта коммуникации, и несмотря на свой формально второстепенный статус он оказывает непосредственное влияние на ход коммуникации. Большое значение имеет отношение переводчика к иноязычному коммуниканту. Положительное отношение переводчика к иноязычному коммуниканту благоприятствует успешной коммуникации, а также избеганию коммуникативных обрывов и неудач.

Рассмотрение проблемы судебного перевода не исчерпывается настоящим исследованием. Многие положения нуждаются в дальнейшем исследовании и проработке. Так, необходим более глубинный анализ правового статуса судебного переводчика, а также целесообразности определенных организационных основ деятельности судебных переводчиков в Российской Федерации. Следует проанализировать эту тему и выяснить, что является более подходящим способом организации деятельности судебных переводчиков в РФ – коммерческие судебно-переводческие организации или институт судебных переводчиков. Кроме того, помимо рассмотрения речи переводчика и других участников судебного процесса в рамках теории речевых актов Дж. Остина, можно провести более углубленное лингвистическое исследование в данном направлении. Можно рассмотреть и лингвистические особенности синхронного и последовательного перевода, осуществляемого на судебном заседании.

Список литературы

1. Алексеева И. С. Профессиональное обучение переводчика. Учебное пособие по устному и письменному переводу для переводчиков и преподавателей. СПб.: Институт иностранных языков, 2000. 192 с.
2. Алексеева И.С. Введение в переводоведение: учеб.пособие для филол. и лингв. фак. высш. учеб. заведений. СПб.: Филологический факультет СПбГУ; М.: Академия, 2004. 352 с.
3. Арутюнова Н.Д. Прагматика // Лингвистический энциклопедический словарь // Электронный ресурс: <https://tapemark.narod.ru/les/389e.html>
4. Барташова О.А., Капитонова М.А. Роль коммуникативно-функционального подхода в преподавании теории перевода // Язык и культура в эпоху глобализации : Сборник научных статей по материалам Первой всероссийской (национальной) научной конференции с международным участием, Санкт-Петербург, 30–31 октября 2020 года / Под редакцией И.В. Кононовой. Выпуск 1. Санкт-Петербург: Санкт-Петербургский государственный экономический университет, 2020. С. 226–230.
5. Басаева М. Д. Коммуникативно-функциональный подход к переводу // Инновационные решения социальных, экономических и технологических проблем современного общества : Сборник научных статей по итогам круглого стола со всероссийским и международным участием, Москва, 15–16 августа 2021 года. Том 4. Москва: Общество с ограниченной ответственностью "КОНВЕРТ", 2021. С. 76–77.
6. Белозерцев А. В. Коммуникативно-функциональная модель перевода: личностно-ориентированный подход // Вестник Иркутского государственного лингвистического университета. 2013. № 4(25). С. 135–141.
7. Большой толковый словарь / Сост. и гл. ред. С.А. Кузнецов. СПб.: «Норинт», 2000. 1536 с.

8. Бурукина О. А. Переводческие стратегии и переводческие тактики // Университетское переводоведение. Вып. 10: Материалы X международной научной конференции по переводоведению «Фёдоровские чтения», 23–25 октября 2008 г. СПб.: Факультет филологии и искусств СПбГУ, 2009. С. 73–83.
9. Вальтер Х. Переводчик на судопроизводстве: солдат между двух огней?// *Rossica Olomucensia*. Vol. LIII *Casopis pro ruskou a slovanskou filologii*. Num. 1.Olomouc. 2014. № 18. С.24.
10. Винников А.В. Языки этнических криминальных групп (цыганские, кавказские и пр.) в уголовной практике ФСКН России. Проблема компетентности переводчиков // *Вестник Сибирского юридического института МВД России*. 2012. № 1 (10). С. 187–196.
11. Винников А.В. Перевод в судебном уголовном процессе // Электронный ресурс: <https://otkrmir.ru/uslugi-perevoda/sudebnyu-perevod/statii-po-sudebnomu-perevodu/perevod-v-sudebnom-ugolovnom-processe>
12. Винников А.В. Проблема компетентности переводчиков в уголовном процессе // Электронный ресурс: <http://vestnik.uapa.ru/ru/issue/2012/02/57/>
13. Войнич И.В. *Translation strategies* // Основные понятия англоязычного переводоведения: терминологический словарь-справочник. М., 2011. С. 205–206.
14. Волкова Т.А. От модели перевода к стратегии перевода : монография. М.: ФЛИНТА : Наука, 2016. 304 с.
15. Вьюшкина Е. Г. Перевод в условиях судебного процесса // *Вестник Пермского национального исследовательского политехнического университета. Проблемы языкознания и педагогики*. 2023. № 3. С. 41–49.
16. Гарбовский Н.К. *Теория перевода*. М.: Изд-во Московского университета, 2004. 544 с.

17. Гоголева О.В. Обучение переводу на основе коммуниктивно-функционального подхода // Вестник Нижегородского государственного лингвистического университета им. Н.А. Добролюбова. 2013. № 21. С. 155–162.
18. Готье Ана Мишель. Проблема обеспечения права иностранного элемента на справедливое судебное разбирательство с учетом современных реалий лингвистико-юридического сопровождения в судах и других органах Российской Федерации // Вестник учёных-международников. 2023. №4. С. 302–309.
19. Гриненко А.В. Система принципов уголовного процесса и ее реализация на досудебных стадиях уголовного процесса: дис. ... д-ра юрид. наук. Воронеж, 2001. 200 с.
20. Гуревич Л.О. Искусство перевода – национальное достояние // Мир перевода. Журнал Союза переводчиков России. 2015. № 1. С. 4–9.
21. Гурин И. В. Проблема речевой компрессии в синхронном переводе. Подходы и методы исследования // Филологические науки. Вопросы теории и грамматики. 2008. №1 (1). С. 85–88.
22. Даль В.И. Толковый словарь живого великорусского языка. Т. 3. М., 1956. 584 с.
23. Джафаркулиев М.А. Проблемы национального языка судопроизводства в правотворческой и правоприменительной деятельности на современном этапе: дис. ... д-ра юрид. наук. : 12.00.09. М., 1990. 439 с.
24. Зеленский В.Д., Швец С.Д. Некоторые вопросы судебного перевода // Общество и право. 2014. № 2 (48). С. 166–169.
25. Зубанова И. В. Просто убавь воды. О компрессии в синхронном переводе // Мосты. Журнал переводчиков. 2017. №2 (54). С. 43–53.
26. Ивлева А.Ю., Лысякова А.А. Коммуниктивно-функциональный подход к переводу в России: постановка проблемы // Вестник Пермского национального исследовательского политехнического

- университета. Проблемы языкознания и педагогики. 2020. № 4. С. 50–59.
27. Ивлева А. Ю., Уваров Д. Д. Коммуникативно-функциональный подход к переводу в России - классификация и стратегии // Таврический научный обозреватель. 2017. № 6(23). С. 88 – 93.
28. Ивлева А. Ю., Пузаков А. В., Аржанова И. А. Определение понятия «стратегия перевода» в русле лингвистической теории и коммуникативно-функционального подхода // Русский лингвистический бюллетень. 2023. № 6(42). С. 1–5.
29. Илюхин В. М. Стратегии в синхронном переводе: на материале англо-русской и русско-английской комбинаций перевода: дисс. ... канд. филол. Наук. М., 2001. С. 11–23.
30. Ишмухаметов Я. М. Язык судопроизводства как принцип российского уголовного судопроизводства: дисс. ... канд. юрид. наук. Ижевск, 2006. 204 с.
31. Ишмухаметов Я. М. Требования, предъявляемые к переводчику в уголовном судопроизводстве // Вестник ЮУрГУ. 2006. № 5. - С. 150–152.
32. Казакова Т. А. Художественный перевод. Теория и практика. М.: Инъязиздат, 2002. 554 с.
33. Каменева Н. А. Коммунальный перевод и специфика подготовки переводчиков в социальной и правовой сфере // Филология: научные исследования. 2023. № 12. С. 88–95.
34. Кафискина О. В. Стратегия перевода как термин переводоведения // Вестник Московского университета. Серия 22. Теория перевода. 2017. № 1. С. 4–19.
35. Кеснер Й. Коварство железнодорожной лексики: «Почему чехи и русские иногда не понимают друг друга» // Rossica Olomucensia. Vol. LIII Casopis pro ruskou a slovanskou filologii. Num. 1. Olomouc. 2014. С. 47–56

36. Колосов С.А., Бабаева Ю.А. Стратегии, тактики и приёмы в синхронном переводе: к разграничению понятий // Вестник ТвГУ. Серия «Филология». 2020. №4. С. 185–189.
37. Комиссаров В.Н. Теория перевода (лингвистические аспекты): Учеб. для ин-тов и фак. иностр. яз. М.: Высшая школа, 1990. 253 с.
38. Комментарий к тексту Устава уголовного судопроизводства. Российское законодательство X-XX веков. Т. 8. Судебная реформа. М., 1991. . 306.
39. Кострова М. А. Опыт применения коммуникативно - функционального подхода к анализу перевода // Японский язык в вузе : Материалы научно-методической конференции, Москва, 28–29 октября 2016 года. Москва: Издательство «Ключ-С», 2017. С. 111–116.
40. Кузнецов О.Ю. Источники и содержание принципа языка уголовного судопроизводства // Современное право. 2006. № 7. С. 64.
41. Курс уголовного судопроизводства: учебник в 3 т. Т. 1. Общие положения уголовного судопроизводства. М., 2006. 821 с.
42. Лазарева В.А. Доказывание в уголовном процессе: учебник для бакалавриата и магистратуры. 5-е изд., перераб. и доп. 2014. 359 с.
43. Ларин А.А., Обидина Л.Б., Сдобников В.В. О необходимости введения в России института судебных переводчиков (некоторые комментарии по итогам заседания Научно-консультативного совета при Законодательном собрании Нижегородской области) // Юридическая наука и практика: Вестник Нижегородской академии МВД России. 2016. № 1. С.131–135.
44. Макович Г. В., Коммуникативные стратегии сторон в судебном процессе и их отражение в судебном переводе // Вестник Омского государственного педагогического университета. Гуманитарные исследования. 2021. № 1 (30). С. 68–71.
45. Миньяр-Белоручев Р. К. Последовательный перевод. Теория и методика обучения. М. : Воениздат, 1969. 288 с.

- 46.Мурдускина О. В., Аниськина Н.В. Реализация коммуникативно-функционального подхода при переводе текстов пресс-релизов // Вектор науки Тольяттинского государственного университета. 2017. № 3(41). С. 129–133.
- 47.Нагель О.В., Сулейманова Г.А. Коммунальный перевод и перевод документации как объекты изучения будущих переводчиков // Реализация компетентностного подхода в системе профессионального образования педагога : Материалы V Всероссийской научно-практической конференции, Евпатория, 12–13 апреля 2018 года. Евпатория: «Издательство Типография «Ариал», 2018. С. 172–174.
- 48.Нелюбин Л. Л. Толковый переводоведческий словарь. 3-е изд., перераб. М. : Флинта : Наука, 2003. 320 с.
- 49.Нуриев В.А. Стратегия и тактика в художественном переводе // Языковое бытие человека и этноса: психолингвистический и когнитивный аспекты. Барнаул, 2006. С. 147–152.
- 50.Обидина Л.Б. Кому служит переводчик в суде? // Юридическая техника. 2017. № 11. С. 517–521.
- 51.Обидина Л.Б. Культура судебного перевода: проблемы практики // Юридическая техника. 2016. № 10. С. 557–563.
- 52.Обидина Л.Б., Обидин Е.А. Участие переводчика в доказывании по уголовным делам: монография. Нижний Новгород: Изд-во ННГУ, 2018. 162 с.
- 53.Ожегов С.И., Шведова Н.Ю. Толковый словарь русского языка. М., 1997. 955 с.
- 54.Пахотин А. Англо-русский, русско-английский толковый словарь обманчивых слов («ложных друзей»). М., 2011. 123 с.
- 55.Полетаева Е.Д., Морозова А.В., Маркарян А.Э. Становление коммуникативно-функционального подхода к переводу в отечественном и Западном переводоведении // Дневник науки. 2019. № 3(27). С. 55.

56. Полное собрание законов Российской империи. 1720 - 1722. СПб, 1830. 815 с.
57. Положение о введении в действие Судебных уставов 20 ноября 1864, утвержденное 19 октября 1865 г.) // Российское законодательство X-XX веков. Т.8. Судебная реформа. М.: Юрид. лит., 1991. С. 74–84.
58. Положение о судеустройстве РСФСР от 19.11.26 // СУ. 1926. № 85. Ст. 624.
59. Полуян И. В. Компрессия в синхронном переводе с английского языка на русский и с русского языка на английский. М.: Р. Валент, 2011. 112 с.
60. Саврасова С. С чужого на свой и обратно. Записки переводчицы английской полиции. М.: Время, 2014. 263 с.
61. Сарбаев З.Н. Принцип устности и непосредственности в советском уголовном процессе: автореф. дис. ... канд. юрид. наук. М., 1967. 23 с.
62. Сдобников В. В., Петрова О. В. Теория перевода: учеб. для студ. лингв. вузов и факультетов ин. яз. М.: АСТ: Восток-Запад, 2007. 448 с.
63. Сдобников В.В. Перевод и коммуникативная ситуация: монография. М.: ФЛИНТА : Наука, 2015. 464 с.
64. Сдобников В.В. Коммуникативная ситуация как основа выбора стратегии перевода: дис. ... д-ра филол. наук: 10.02.20. Нижний Новгород, 2016. 492 с.
65. Сдобников В.В., Калинин К.Е., Петрова О.В. Теория перевода. Коммуникативно-функциональный подход: учебник для студентов лингвистических вузов и факультетов иностранных языков. М.: Издательский дом ВКН, 2019. 512 с.
66. Случевский В. Учебник русского уголовного процесса. СПб., 1895. 792 с.
67. Советский энциклопедический словарь / Гл. ред. А. М. Прохоров; редкол.: А. А. Гусев и др. Изд. 4-е. М.: Сов. энциклопедия, 1987. 1600 с.

68. Советский энциклопедический словарь / Научно-редакционный совет: А.М. Прохоров (пред.), М.С. Гиляров, Е.М. Жуков и др. М.: Советская энциклопедия, 1980. 1600 с. с илл.
69. Стародубов С.В. О стратегиях и тактиках судебного перевода // Социальные и гуманитарные науки на Дальнем Востоке. 2023. Т. 20. № 1. С. 179–185.
70. Стародубов С.В. Специфика коммуникативной ситуации судебного перевода // Вестник Нижегородского государственного лингвистического университета им. Н.А. Добролюбова. 2022. № 58. С. 37–62.
71. Стародубов С.В. Судебный перевод в России: законодательство, требования, перспективы // Мосты. Журнал переводчиков. 2023. № 3(79). С. 24–32.
72. Тишкова Я. В. Требования к профессионально-личностным качествам переводчика русского жестового языка в судебном процессе // Наука. Технологии. Инновации : XVI Всероссийская научная конференция молодых ученых. Сборник научных трудов в 11-ти частях, Новосибирск, 05–08 декабря 2022 года / Под редакцией А.С. Казьминой. Часть 9. Новосибирск: Новосибирский государственный технический университет, 2022. С. 493–497.
73. Уголовный процесс. Проблемные лекции: учебник для магистров / под ред. В.Т. Томина, И.А. Зинченко. М., 2013. 799 с.
74. Фойницкий И.Я. Курс уголовного судопроизводства. Т. 2. СПб., 1996. 607 с.
75. Французова А.Д. Коммуникативные неудачи в устном судебном переводе: лингвосемиотический аспект (на материале шведского и русского языков) : дис... канд. филол. наук. Архангельск, 2021. 248 с.
76. Цвиллинг М.Я. О переводе и переводчиках: сборник научных статей. М.: Восточная книга. 2009. 288 с.

77. Чельцов-Бебутов М.А. Курс уголовно-процессуального права. СПб., 1995. 846 с.
78. Чернов Г. В. Основы синхронного перевода: Учеб. для ин-тов и фак. иностр. яз. М.: Высшая школа, 1987. 256 с.
79. Шагбанова, Х. С. Место и роль переводчика в уголовном процессе // Образование и право. 2021. № 6. С. 291–294.
80. Шахнарович А.М. Лингвистический эксперимент как метод лингвистического и психолингвистического исследования // Основы теории речевой деятельности. М., 1974. С. 191–195.
81. Швейцер А.Д. Перевод и лингвистика. М.: Воениздат, 1973. 280 с.
82. Шереминская Л. Г. Настольная книга переводчика. Ростов-на-Дону: Феникс, 2008. 252 с.
83. Ширяев А. Ф. Синхронный перевод: Деятельность синхронного переводчика и методика преподавания синхронного перевода. М.: Воениздат, 1979. 183 с.
84. Шлепнев Д. Н. Стратегия перевода и параметры стратегических решений // Перспективы науки и образования. 2018. № 5 (35). С. 161–170.
85. Якобсон Р. Лингвистика и поэтика // Электронный ресурс: <http://www.philology.ru/linguistics1/jakobson-75.htm>
86. Berk-Seligson S. The bilingual courtroom: Court interpreters in the judicial process. Chicago and London: The University of Chicago Press. 1990. 352 p.
87. Biernacka A. Accuracy in court interpreting // Philology. 2018. No. 2(14). P. 31–38.
88. Brown J.R. Laboratory of the Mind: Thought Experiments in the Natural Sciences. London. 1991. 192 p.
89. Carter M. Occupation to profession continuum - status and future of ААНPERD // Journal of Physical Education, Recreation and Dance. 1990. No 61(3). P. 106–109.

90. Cokely D. *Interpretation: Towards a social model*. Burtonsville, MD: Linstok Press. 1992. 320 p.
91. Colin J., Morris R. *Interpreters and the Legal Process*. Winchester, UK: Waterside Press. 1996. 280 p.
92. Delabastita D. *There's a Double Tongue. An Investigation of Shakespeare's worldplay, with special reference to "Hamlet"*. Amsterdam, Atlanta, 1993. 522 p.
93. Gambier Y. *Translation strategies and tactics // Handbook of Translation Studies, Vol. 1 / edited by Yves Gambier, Luc van Doorslaer*. Amsterdam / Philadelphia: John Benjamins, 2010. P. 412–418.
94. Gile D. *Basic Concepts and Models for Interpreter and Translator Training*. Revised edition. Amsterdam/Philadelphia: John Benjamins, 2009. 283 p.
95. Gonzalez R., Vasquez V., Mikkelsen H. *Fundamentals of Court Interpretation: Theory, Policy and Practice*. Durham, NC: Carolina Academic Press. 1991. 662 p.
96. Hale S. *Pragmatic considerations in court interpreting // Australian Review of Applied Linguistics*. 1996. No 19. P. 61–72.
97. Harris B. *Foreword: A landmark in the evolution of interpreting // Carr S., Roberts R., Dufour A., Steyn D., eds. The Critical Link: Interpreters in the Community*. Amsterdam, Philadelphia: John Benjamins Publishing Co., 1997. P. 1–3.
98. Holz-Manttari J. *Translatorisches Handeln. Theorie und Methode*. Helsinki: Suomalainen Tiedakatemia. 1964. 193 p.
99. Hönic H.G., Kußmaul P. *Strategie der Übersetzung: Ein Lehr und Arbeitsbuch*. Tübingen: Narr. 1982. 172 p.
100. Jimenez R., Ballesteros-Lintao R. *A norm-based analysis of court interpretation in selected Philippine criminal cases // Asian Journal of English Language Studies (AJELS)*. 2020. Vol. 8. 2020. P. 127–158.
101. Kautz, U. *Handbuch Didaktik des Übersetzens und Dolmetschens*. München: Goethe Institut ; Iudicium, 2002. 643 p.

102. Krings H.P. Was in den Köpfen von Übersetzern vorgeht. Eine empirische Untersuchung zur Struktur des Übersetzungsprozesses an fortgeschrittenen Französischlernern, 1986. 570 p.
103. Kuhn T. A Function for Thought Experiments // *The Essential Tension*. Chicago. 1977. 366 p.
104. Lebesse S. A Pilot Study on the Undefined Role of Court Interpreters in South Africa // *Southern African Linguistics and Applied Language Studies Journal*. 2011. No 29 (3). P. 343–357.
105. Lebesse S. J. Formulation of court interpreting models: A South African perspective // *Stellenbosch Papers in Linguistics*. 2015. No 44. P. 61–80.
106. Mach E. On Thought Experiments // *Knowledge and Error*. Dordrecht, 1976. P. 134–147.
107. Merryman J.H., Clark D.S. *Comparative law: Western European and Latin American legal systems* (Contemporary legal education series). Indianapolis: Bobbs Merrill, 1978. 1278 p.
108. Mikkelsen H. Court Interpreting at a Crossroads. Originally presented at the 1999 Annual Conference of the National Association of Judiciary Interpreters and Translators (NAJIT), May 1999. P. 32–38.
109. Mikkelsen, H. Towards a redefinition of the role of the court interpreter // *Interpreting: International Journal of Research and Practice in Interpreting*. 1998. No 1. P. 21–45.
110. Morris R. The moral dilemmas of court interpreting // *The Translator*. 1995. Vol. 1. No. 1. *American legal systems*. Indianapolis, New York: Bobbs-Merrill. 1995. P. 25–46.
111. Nartowska K. Court Interpreter: Lawyer, Psychiatrist, Director or Actor? Universität Wien, Zentrum für Translationswissenschaft. 2014. P. 69–79.
112. Neubauer D. W., Stephen S. M. *Judicial Process: Law, Courts, and Politics in the United States*. Belmont: Thomson Wadsworth. 2007. 554 p.

113. Ortega Herráez Juan M., Rubio Ana I. Foulquié. Interpreting in Police Settings in Spain. Service providers' and Interpreters' Perspectives // Crossing Borders in Community Interpreting. Definitions and Dilemmas / Ed. by Carmen Valero-Garcés and Anne Martin. Amsterdam/Philadelphia: John Benjamins Publishing Company, 2008. P.123–146.
114. Sorensen R. Thought Experiments. Oxford. 1992. 336 p.
115. Strafprozessordnung. Gerichtsverfassungsgesetz, Nebengesetze und ergänzende Bestimmungen. Erläutert von Dr.Lutz Meyer-Gossner, Dr. Bertram Schmitt.56., neu bearbeitete Auflage // Verlag C.H.Beck München. P. 2013–2852.
116. Toury G. Translations as facts of target culture // Descriptive translation studies and beyond. Amsterdam. 1995. P. 17-34.
117. Venuti L. The translator's invisibility: A history of translation. L.; N.Y. 2003. 344 p.
118. Wadensjö Cecilia. Interpreting as Interaction. New York: Addison Wesley Longman Ltd. 1998. 312 p.

Электронные ресурсы

1. АПК РФ Статья 57. Переводчик // Электронный ресурс:
http://www.consultant.ru/document/cons_doc_LAW_37800/df959801f4afb25cec11667437c055a90f9214f4/
2. В чем разница между аккредитованным переводчиком и присяжным? И какой нужен Вам // Электронный ресурс:
<https://infoperevod.com.ua/ru/akkreditirovanniy-i-prisyajniy-perevod>
3. Гуманитарный портал. Прагматика // Электронный ресурс:
<https://gtmarket.ru/concepts/6935>
4. Декрет о суде №2 // Электронный ресурс:
http://www.hist.msu.ru/ER/Text/DEKRET/o_sude2.htm
5. История мусульманского права // Электронный ресурс:
<https://umma.ru/istoriya-musulmanskogo-prava/>

6. Карта слов и выражений русского языка // Электронный ресурс:
<https://kartaslov.ru/%D0%BA%D0%B0%D1%80%D1%82%D0%B0-%D0%B7%D0%BD%D0%B0%D0%BD%D0%B8%D0%B9/%D0%9F%D1%80%D0%B0%D0%B3%D0%BC%D0%B0%D1%82%D0%B8%D0%BA%D0%B0>
7. Кучкарова Ш.Р. Прагматический уровень отражения языковой личности в художественном диалоге // Достижения науки и образования. 2017. №4 (17) // Электронный ресурс:
<https://cyberleninka.ru/article/n/pragmaticheskiy-uroven-otrazheniya-yazykovoy-lichnosti-v-hudozhestvennom-dialoge>
8. О Посольском приказе // Электронный ресурс:
https://www.mid.ru/about/professional_holiday/history/-/asset_publisher/8DMVoaXSrMPo/content/id/3541858
9. Обычно-правовая основа. Правовые системы Африки и Мадагаскара // Электронный ресурс: <http://www.bibliotekar.ru/2-8-4-pravovye-sistemy/174.htm>
10. Присяжные и судебные переводчики: в чем разница? // Электронный ресурс:
<https://www.sovremennoepravo.ru/m/articles/view/%D0%9F%D1%80%D0%B8%D1%81%D1%8F%D0%B6%D0%BD%D1%8B%D0%B5-%D0%B8-%D1%81%D1%83%D0%B4%D0%B5%D0%B1%D0%BD%D1%8B%D0%B5-%D0%BF%D0%B5%D1%80%D0%B5%D0%B2%D0%BE%D0%B4%D1%87%D0%B8%D0%BA%D0%B8-%D0%B2-%D1%87%D0%B5%D0%BC-%D1%80%D0%B0%D0%B7%D0%BD%D0%B8%D1%86%D0%B0>
11. Присяжный перевод – что это такое и зачем он нужен? // Электронный ресурс: <http://www.tlumacz-ukrainskiego.pl/%D0%BF%D1%80%D0%B8%D1%81%D1%8F%D0%B6>

%D0%BD%D1%8B%D0%B9-
%D0%BF%D0%B5%D1%80%D0%B5%D0%B2%D0%BE%D0%B4-
%D1%87%D1%82%D0%BE-%D1%8D%D1%82%D0%BE-
%D1%82%D0%B0%D0%BA%D0%BE%D0%B5-%D0%B8-
%D0%B7%D0%B0/

12. Проект положения о судебном переводчике // Электронный ресурс:
<http://www.translation-school.ru/index.php/ru/archive/2015/sworntranslator>
13. Русская правда. Пространная редакция // Электронный ресурс:
<http://cito-web.yspu.org/link1/metod/met135/node17.html>
14. Семья социалистического права // Электронный ресурс:
<http://www.bibliotekar.ru/2-8-4-pravovye-sistemy/9.htm>
15. Ст. 307 УК РФ. Заведомо ложные показания, заключение эксперта, специалиста или неправильный перевод // Электронный ресурс:
http://www.consultant.ru/document/cons_doc_LAW_10699/e8cae43fadb59a5be90789ce95775ae05e5a89f8/
16. Ст. 310 УК РФ. Разглашение данных предварительного расследования // Электронный ресурс:
http://www.consultant.ru/document/cons_doc_LAW_10699/41427532e22fd40bd8e8c0718f22b5d6db164c08/
17. Ст. 52 КАС РФ. Переводчик // Электронный ресурс:
http://www.consultant.ru/document/cons_doc_LAW_176147/f403b8fa2c03f265b8079790d00e2f76ca55bb3a/
18. Ст. 59 УПК РФ. Переводчик // Электронный ресурс:
http://www.consultant.ru/document/cons_doc_LAW_34481/76eddc7871ddd8e9d3541669f9b9b7c7c70acc33/
19. Статья 81. Свидетельствование верности перевода // Электронный ресурс:
http://www.consultant.ru/document/cons_doc_LAW_1581/cf15c8d72cb0181590951243afb5720b507c93a/

20. Стратегия против тактики: в чем разница и почему это имеет значение?
// Электронный ресурс: <https://zen.yandex.ru/media/mindup/strategiia-protiv-taktiki-v-chem-raznica-i-pochemu-eto-imeet-znachenie-5b71422e8f29f600a984a842>
21. Толковый словарь Ефремовой // Электронный ресурс:
<https://onlinedic.net/efremova/page/word106297.php>
22. Уголовно-процессуальный кодекс РСФСР 1923 г. // Электронный ресурс: <http://museumreforms.ru/node/13986>
23. Чем стратегия отличается от тактики? // Электронный ресурс:
<https://asana.com/ru/resources/strategy-vs-tactics>
24. Шариатское правление в Чечне и его последствия // Электронный ресурс: <http://evrazia.org/article/2396>
25. 2017 National Workshop for Area/Sharia/Customary Court Judges/Directors and Inspectors of Area/Sharia/Customary Court 3rd – 5th April 2017 // Электронный ресурс: <https://nji.gov.ng/10-2017-national-workshop-for-area-sharia-customary-court-judges-directors-and-inspectors-of-area-sharia-customary-court-3rd-5th-april-2017/>
26. A court interpreter in South Africa | DW Documentary // Электронный ресурс:
https://www.youtube.com/watch?v=9NJ_FEiW380&ab_channel=DWDocumentary
27. California Court Interpreters Association (CCIA) // Электронный ресурс:
<http://www.ccia.org/>
28. Cambridge Dictionary // Электронный ресурс:
<https://dictionary.cambridge.org/ru/словарь/английский/tactic>
29. Canadian Translators and Interpreters Council (CTIC). // Электронный ресурс: http://www.synapse.net/~ctic/e_intro.htm
30. Christine Viens, Georges L. Bastin, Solange Duhamel, Roselyne Moreau. L'accréditation des interprètes judiciaires au Palais de justice de Montréal //

- Электронный ресурс:
<http://www.erudit.org/revue/meta/2002/v47/n2/008016ar.pdf>
31. Code of Ethics and Professional Responsibilities – NAJIT. URL:
<https://najit.org/wp-content/uploads/2016/09/NAJITCodeofEthicsFINAL>
32. Example of Court Interpreter’s Interview to Verify Credentials // Электронный ресурс: <https://www.youtube.com/watch?v=Y1q0A0NMtuk>
33. Federal Court Interpreters // Электронный ресурс: <http://www.uscourts.gov>
34. FindLaw Legal Dictionary. Court Interpreter // Электронный ресурс: <https://dictionary.findlaw.com/definition/court-interpreter.html>
35. Graduate Program in Bilingual Legal Interpreting, // Электронный ресурс: <http://www.cofc.edu/~legalint/>
36. How to become a Court Interpreter in Maryland // Электронный ресурс: [tps://courts.state.md.us/interpreter/faq](https://courts.state.md.us/interpreter/faq); How to become an Interpreter for Nevada Courts // Электронный ресурс: https://nvcourts.gov/AOC/Programs_and_Services/Court_Interpreter/For_Public/For_Public/
37. Indiana Rules of Court Interpreter Code of Conduct. URL: <https://www.in.gov/courts/rules/interpreter/interpreter>
38. Infoblatt über die Heranziehung von Dolmetscherndurch Polizeibehörden.
39. Judicial Council of California – Knowledge, Skills and Abilities Essential for Court Interpretation // Электронный ресурс: <http://www.courts.ca.gov/documents/KSAs.pdf>
40. Lebese, Samuel Joseph 2013. The undefined role of court interpreters in South Africa, University of South Africa, Pretoria, <http://hdl.handle.net/10500/11923>
41. National Association of Judiciary Interpreters and Translators (NAJIT). The case for an increase. // Электронный ресурс: http://www.najit.org/model_letter.html

42. National Accreditation Authority for Translators and Interpreters (NAATI). 1999. // Электронный ресурс:
http://www.naati.com.au/web_server/info/inde.htm.
43. National Center for State Courts (NCSC). 1999. // Электронный ресурс:
<http://www.ncsc.dni.us/RESEARCH/INTERP/Crtintrp.htm>
44. Oxford Learner's Dictionaries // Электронный ресурс:
<https://www.oxfordlearnersdictionaries.com/definition/english/strategy?q=strategy>
45. Registry of Interpreters for the Deaf (RID). 1999. // Электронный ресурс:
<http://www.rid.org>
46. Soviet law. Britannica // Электронный ресурс:
<https://www.britannica.com/topic/Soviet-law>